

Nye tider – nye rammer

Tid for nytenking i omstillingsarbeidet?

Tor Selstad
Professor i geografi og samfunnsplanlegging

Omstillingskonferansen 2010
Stjørdal 26. oktober

Første del:

**Inn i industrisamfunnet,
og ut av det**

Min referanseramme

- Industrialderen er ikke over, men industri-sektoren er ikke så stor som tidligere
- Industrisektoren er omorganisert og er avhengig av store inputs av tjenester fra servicesektoren.
- Morgendagens hovedsektor er tjenestesektoren
 - Forretningsmessige tjenester til industri
 - Person- og husholdsrettede tjenester

”Demokratisk kapitalisme”

- Den norske allmuen – bøndene – deltok aktivt under handelskapitalismens framvekst
- Desentralisert industrivekst ved fossefall og eksporthavner
- Klassen av norske industrikapitalister svak og staten måtte tre støttende til for å fremme industrivekst og andre nyttige tiltak:
 - Det norske systemet
 - Nasjonalkapitalisme med konsesjoner
 - Aktiv stat
- Ujevn vekst i tid og rom

Gjennombruddet for "aktiv stat"



1933

Et klassekompromiss og et kompromiss mellom by og land



1933



NOU 1983: 10

NOU

NORGES OFFENTLIGE UTREDNINGER

Ensidige industristeder

Oppland distrikthøgskole
Biblioteket - Boks 1004, Skryva
2601 Lillehammer

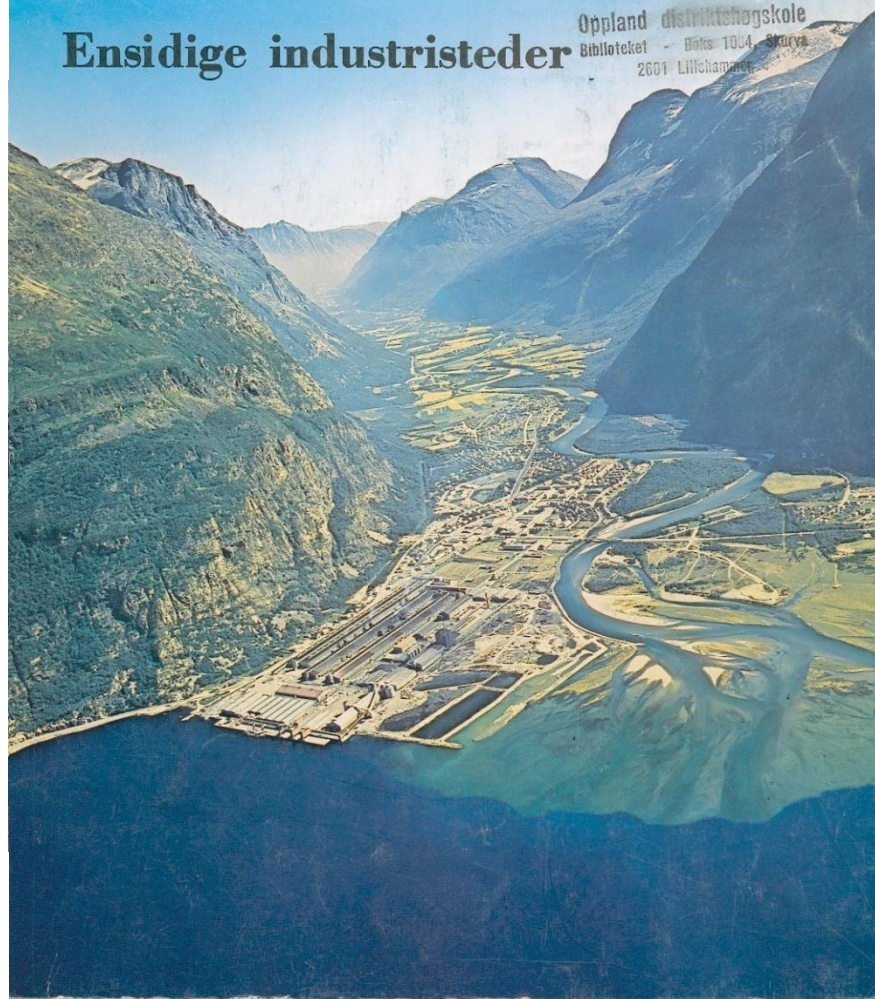

1983

Hvor kommer verdiene fra?

1700-tallets "fysiokrater": Fra jorda, fra landbruket, og de *jordrenter* de skaper!

1800-tallets "industri Kapitalister": Fra *arbeidet*, og det *maskineriet* kapitalen investeres i!

1900-tallets "idéister" (Reinert): Fra *humankapitalen*, fra forskning og innovasjon!

Korte og lange bølger

- Korte bølger, konjunkturkrisene, mellomkrigsdepresjonen, oljeboikotten og stagflasjonen på syttitallet, osv.
- Lange bølger, struktursyklusene, ”teknøkonomiske paradigmer” som kommer og går: ”Vekst gjennom krise”.
- To svar på krisa
 - Keynes: Motkonjunkturtiltak
 - Schumpeter: Kreativ destruksjon og innovasjon

Mellomkrigstidas antagonister: J.M Keynes og J. Schumpeter

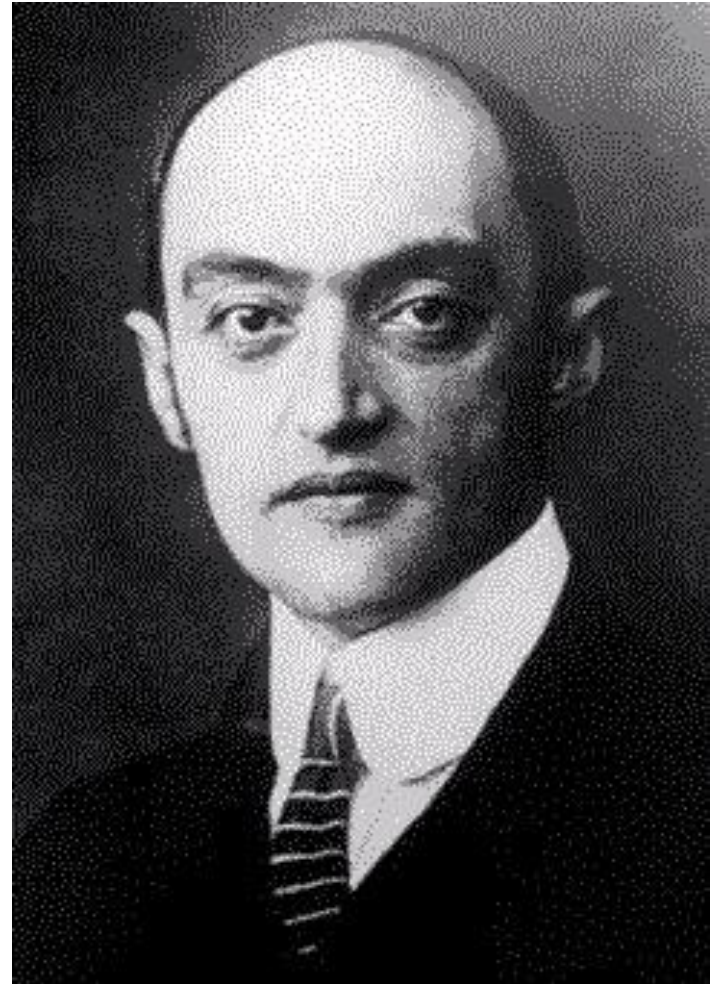

Korte konjunkturølger og motkonjunkturpolitikk

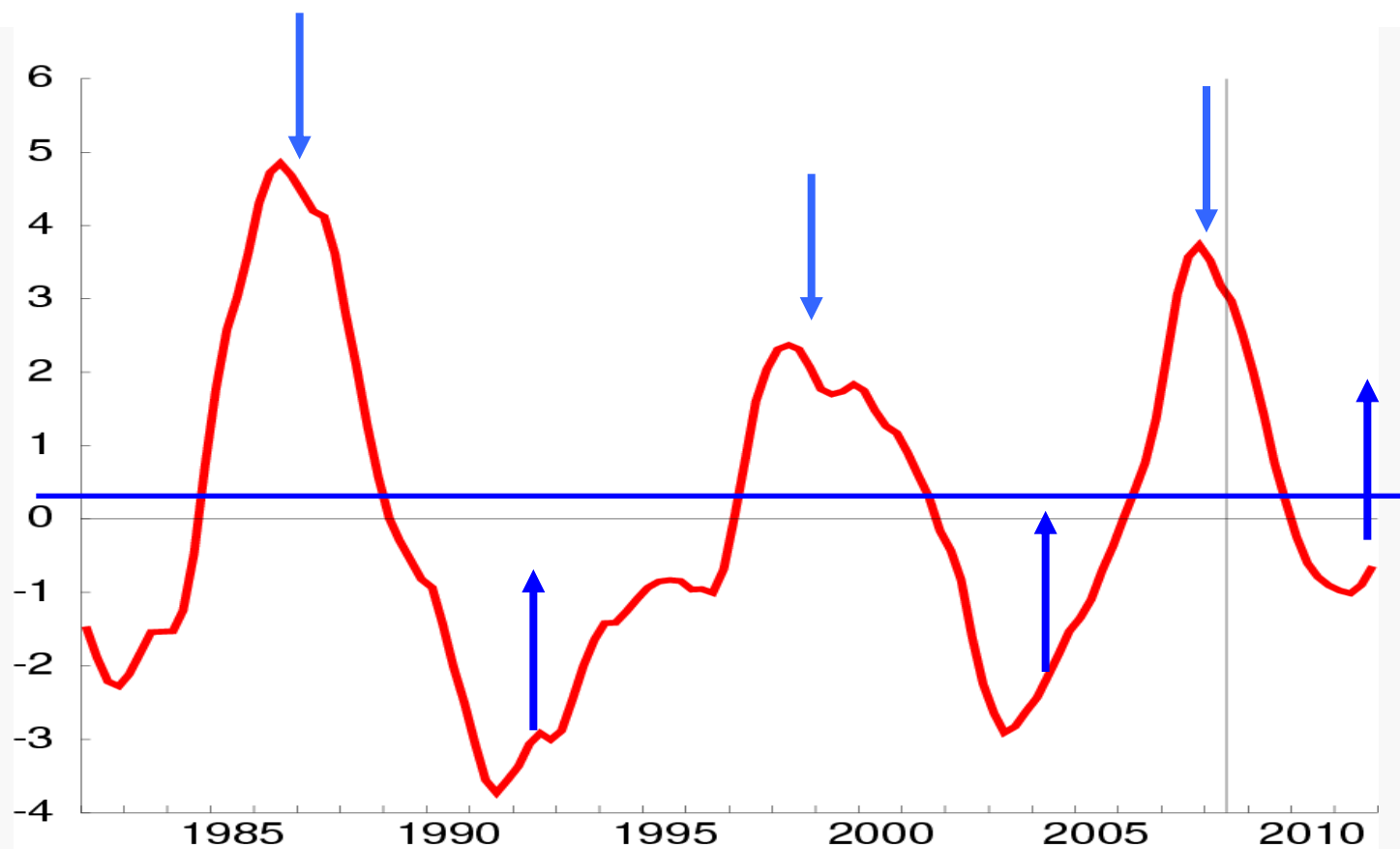

Kilde: Statistisk sentralbyrå.
f0201f12

De lange bølger: I: Tekstilrevolusjonen

Spinne Jenny, ca 1780

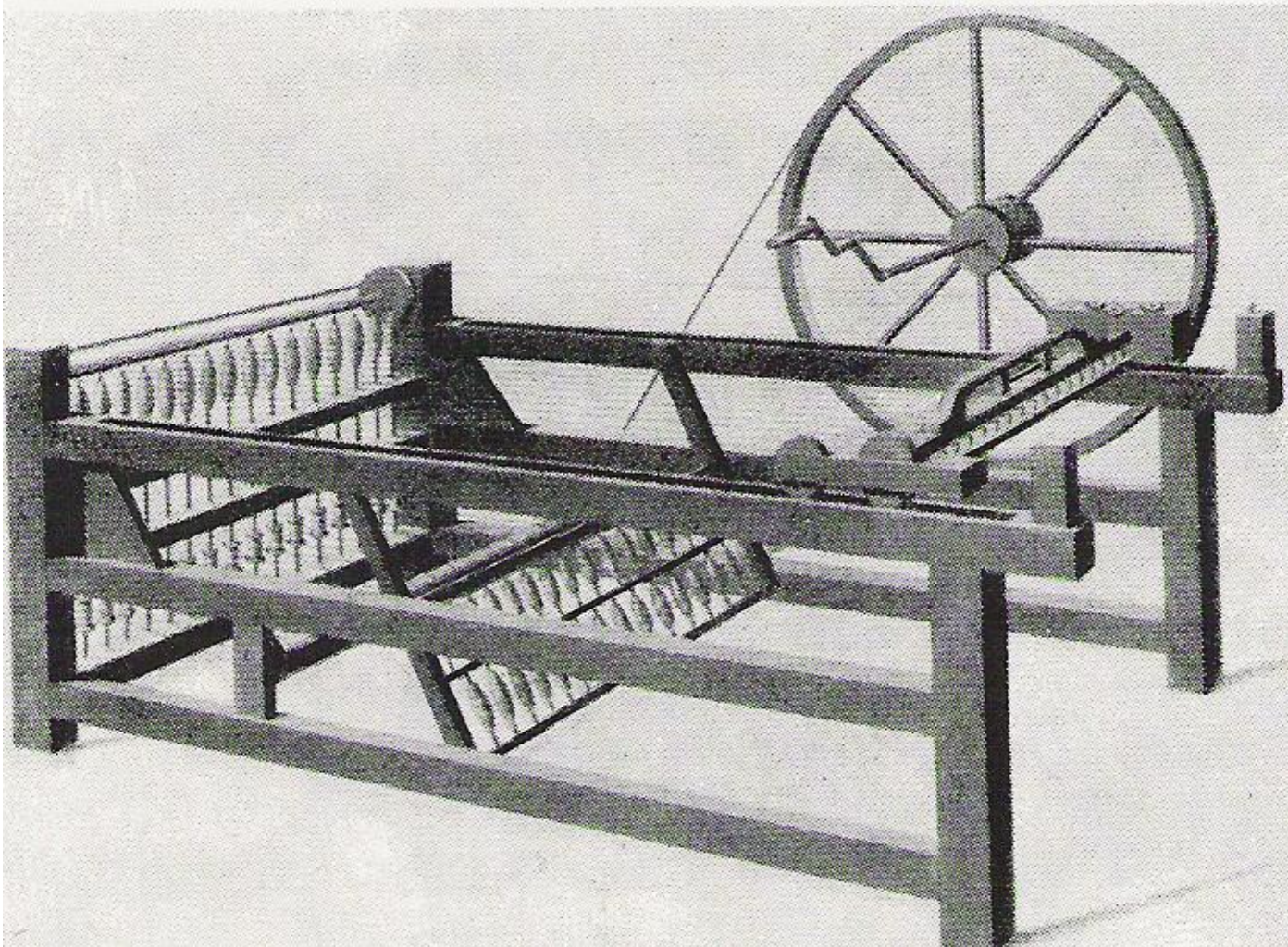

II: Dampmaskinen og damprevolusjonen

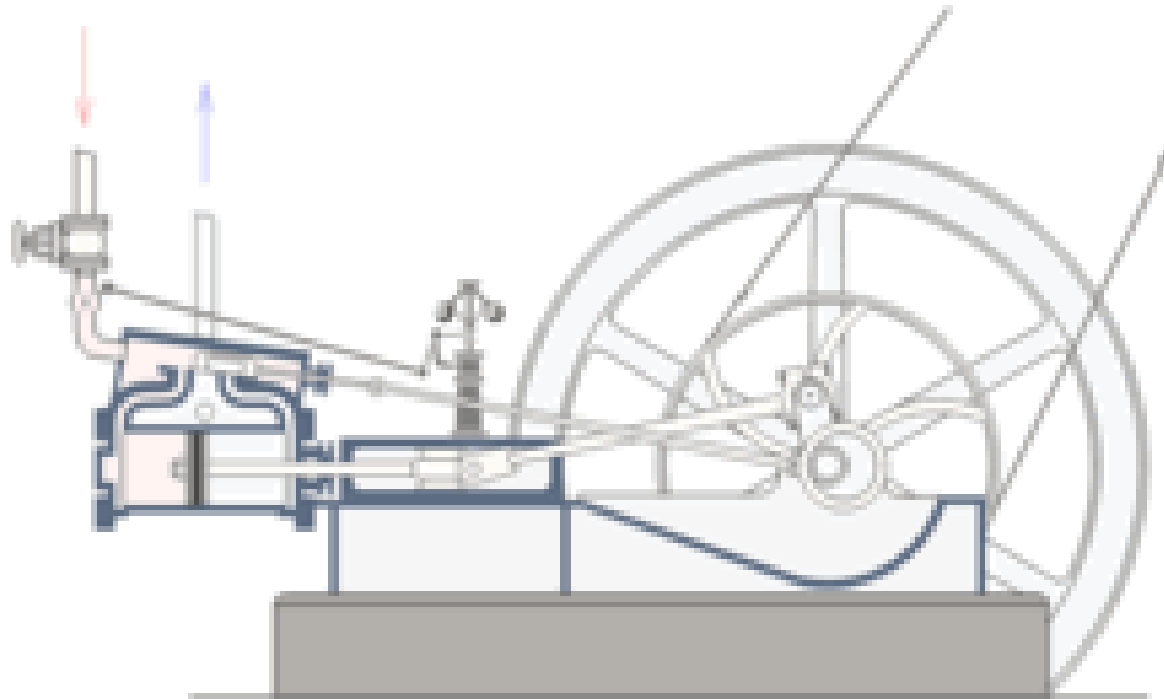

”Samferdselevangelium”: ”Constitutionen” i Arendal



En avsporing: Damploket "Herkules" på landeveiene



III. Elektrokjemisk og elektrometallurgisk industri

Stongfjorden 2006



Industriproduksjonens innovatører:

F.W Taylor og H. Ford

1856–1915

1863-1947

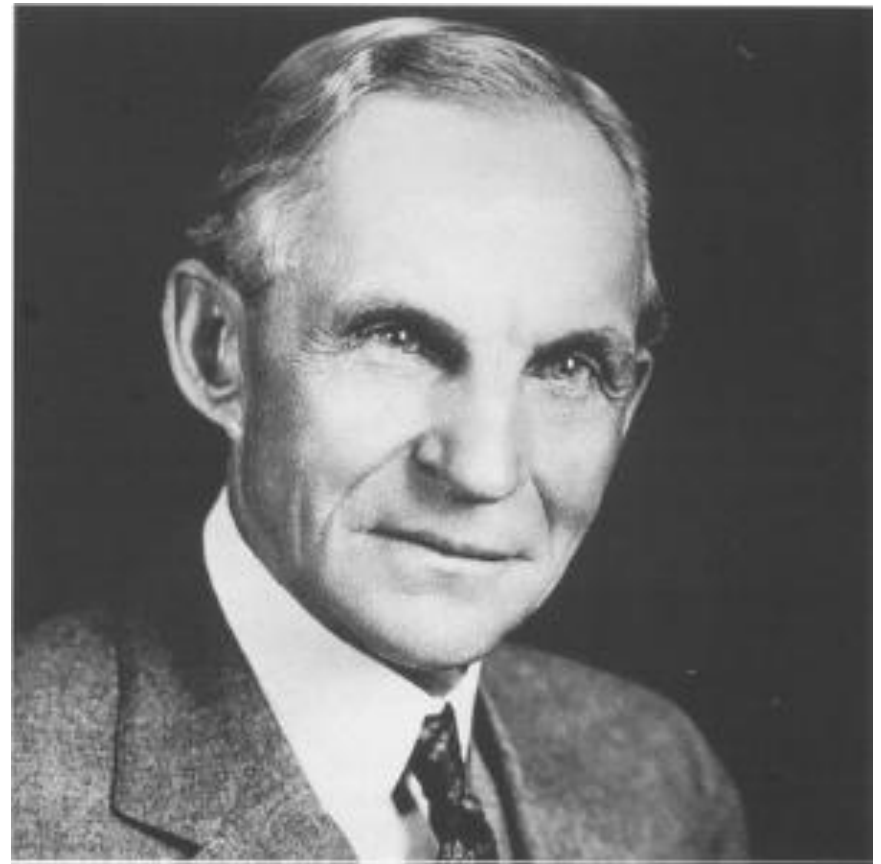

IV: Fordismen: Samlebåndet i den fullintegreerte fabrikken

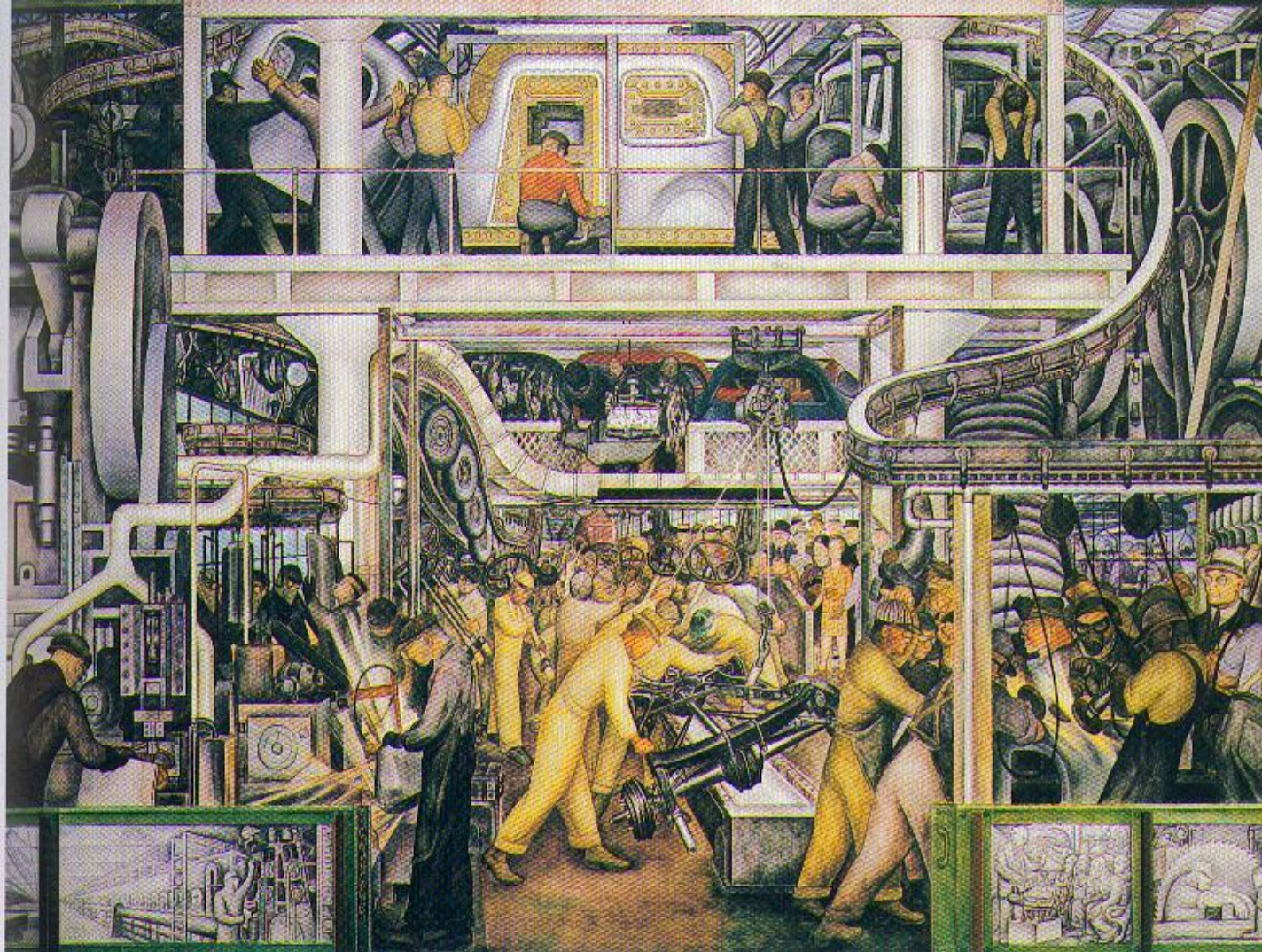

”Little Detroit” på Kambo



Norsk post-fordisme 1930: Bildelproduksjon: Viking dekk.



”Postfordisme” global delproduskjon til en

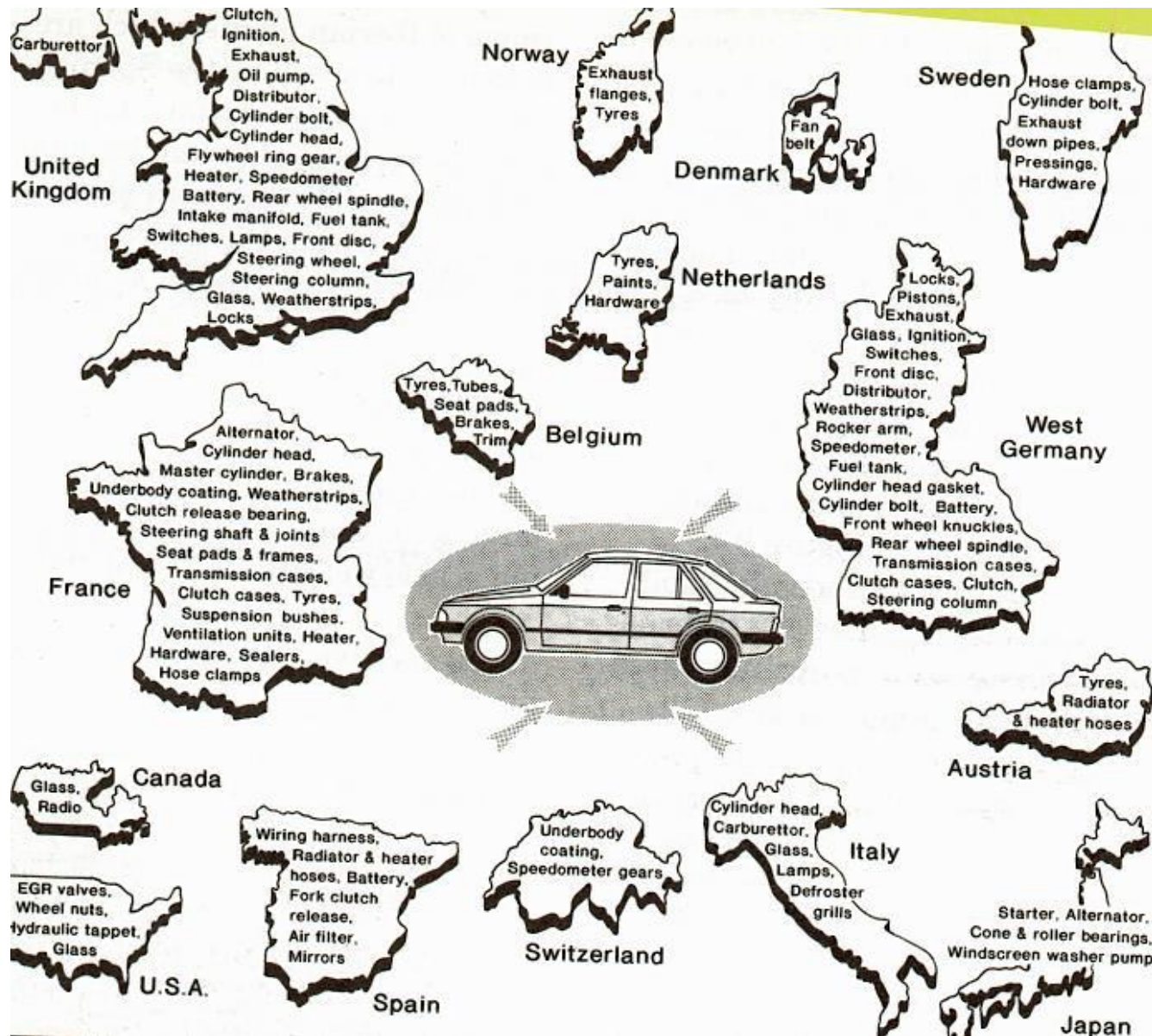

Den grunnleggende logikken: ”økonomisk-basis teorien”

- Industrien er basisnæringen i samfunnet
- Industrien rekrutterer arbeidere og deres familier
- Befolkningsveksten skaper etterspørsel etter varer og tjenester
- Det vokser fram en tjenestesektor i industrisamfunnet
- Tjenstesektoren overgår snart industrisektoren

Andre del:

Inn i servicesamfunnet

Hovednæringene 1875-2007, Konvergens 1950

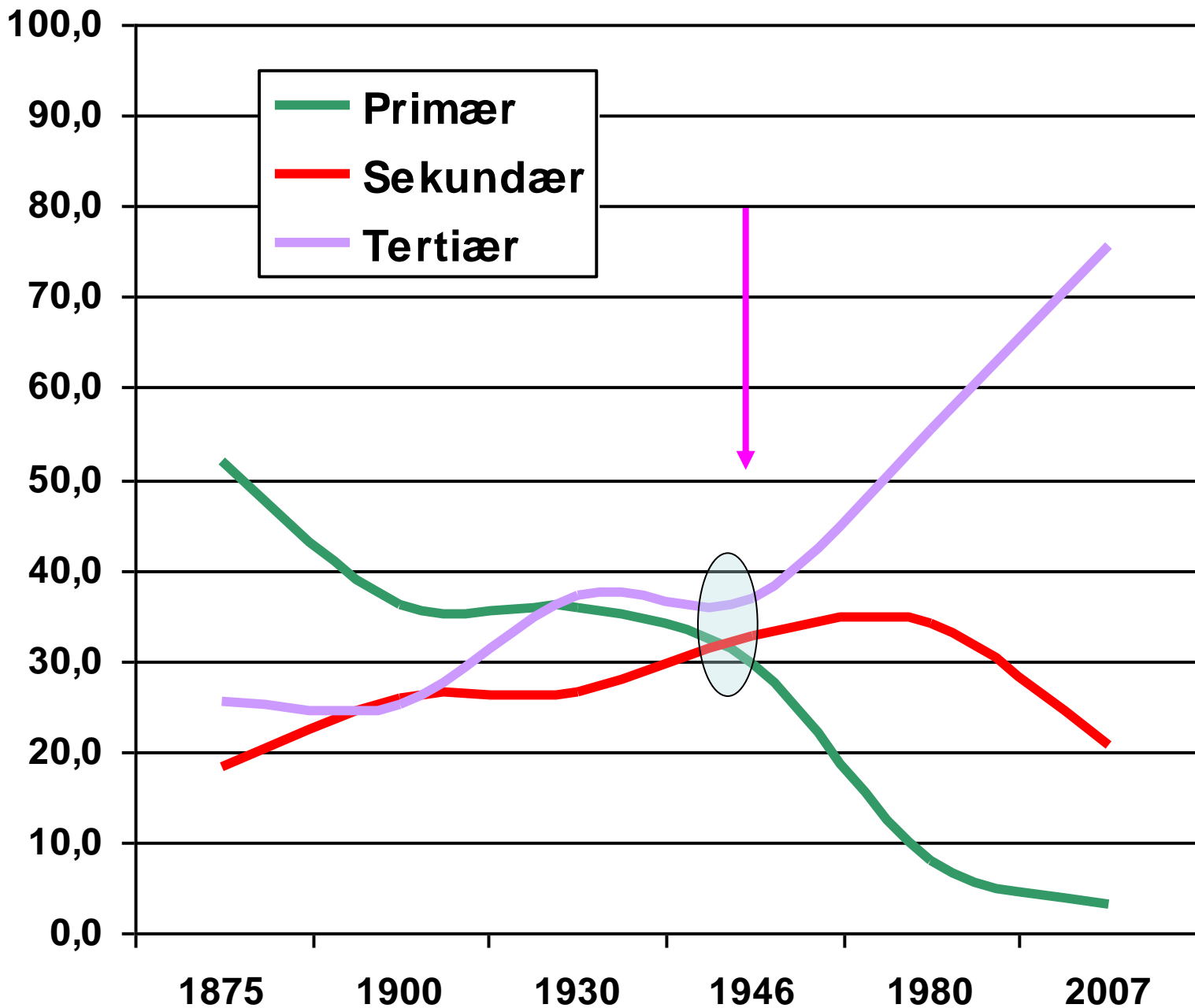

Befolkningsutvikling: Tett og spredt, jåmnstore 1950

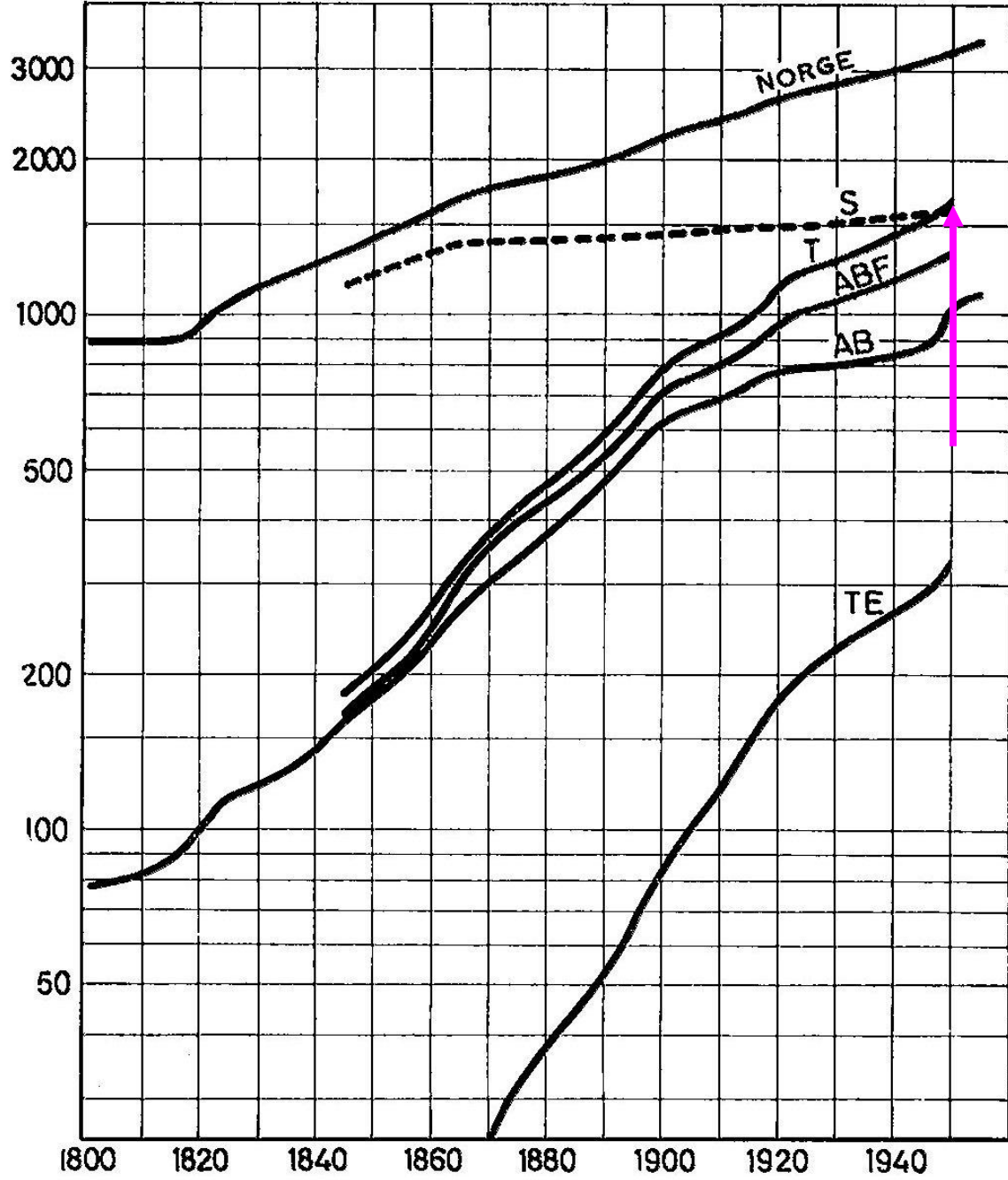

Hallstein Myklebost, 1960.

Samfunnets karakter

1950:

Bosetting: Et 50-50 % samfunn by-land

Næringsliv: Et 3 X 30 % samfunn der næringene hadde om lag samme tyngde.

2010:

Bosetting: Et 20-80 % samfunn, i byens favør,

Næringsliv: Et 20-80 % samfunn, i tjenestesektorens favør.

Avindustrialisering, ikke uavvendelig

Sysselsatte i industri og bergverk (1000 personer)
og produksjonsverdi per sysselsatt (1000 kroner)
1972-priser

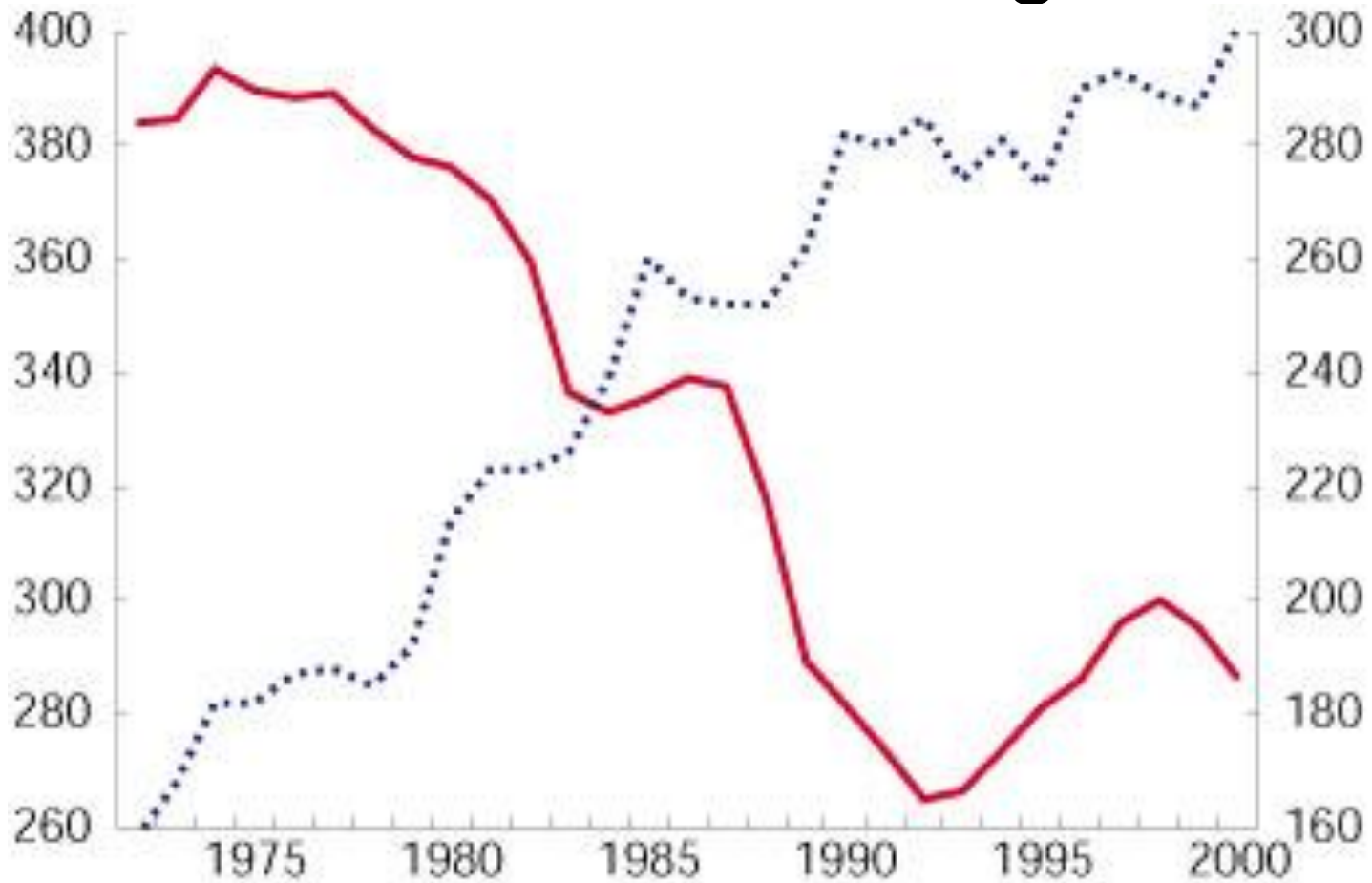

- Antall sysselsatte (venstre akse)
- Produksjonsverdi pr. sysselsatt (høyre akse)

Tjenestesamfunnet server industrien

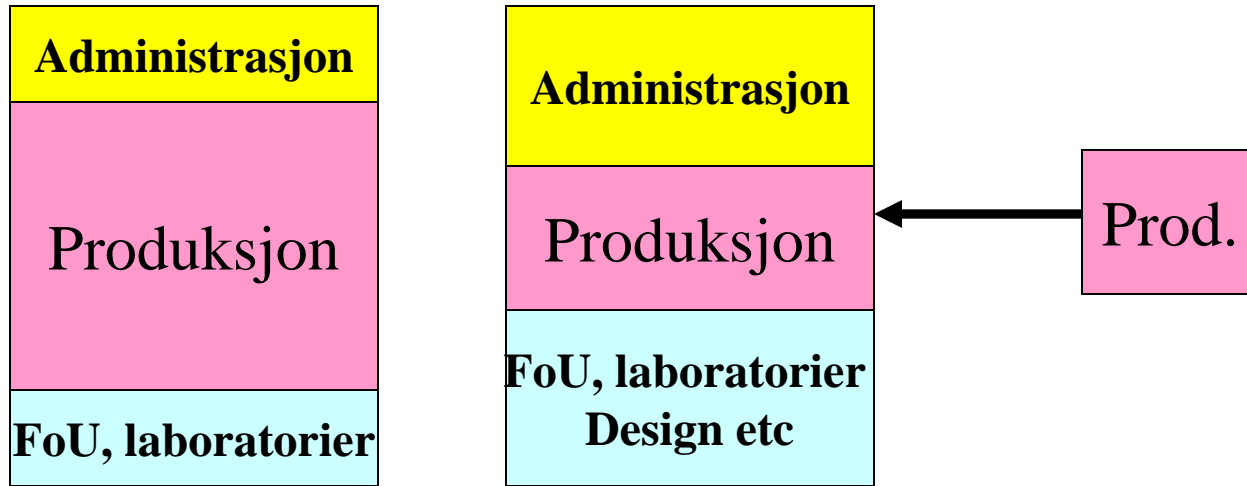

Det vertikalt
integreerte
foretaket

Det "slankede"
foretaket,
dyrker kjerne-
kompetanse

Outsourving til
spesialiserte
leverandører

Vertikal disintegrasjon

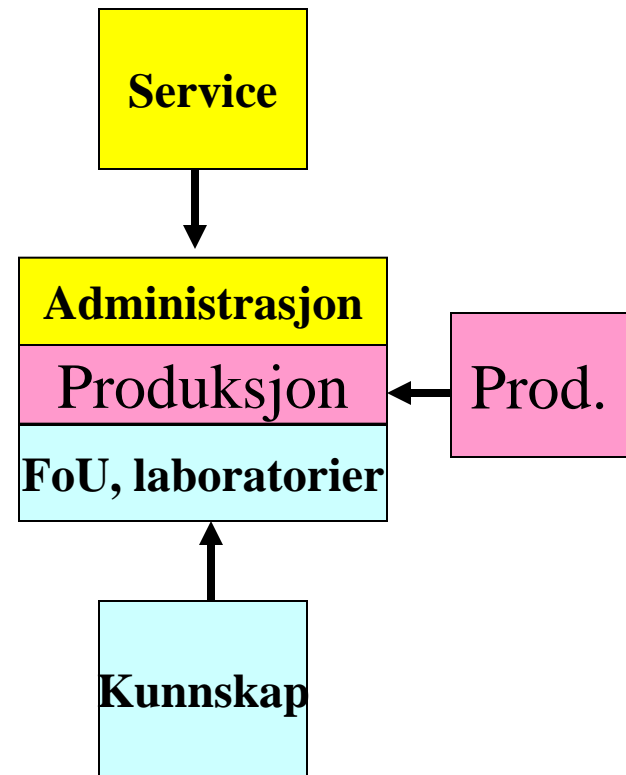
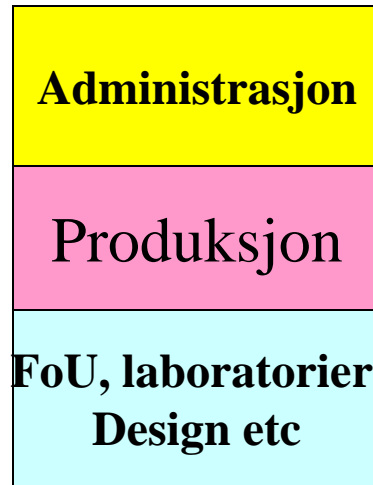
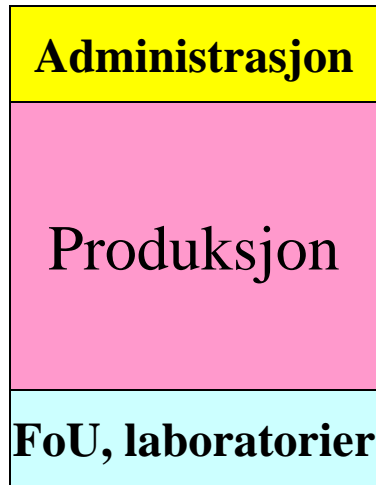

Produksjonssystemet,
Nettverket, "klyngen".

En ny modell:

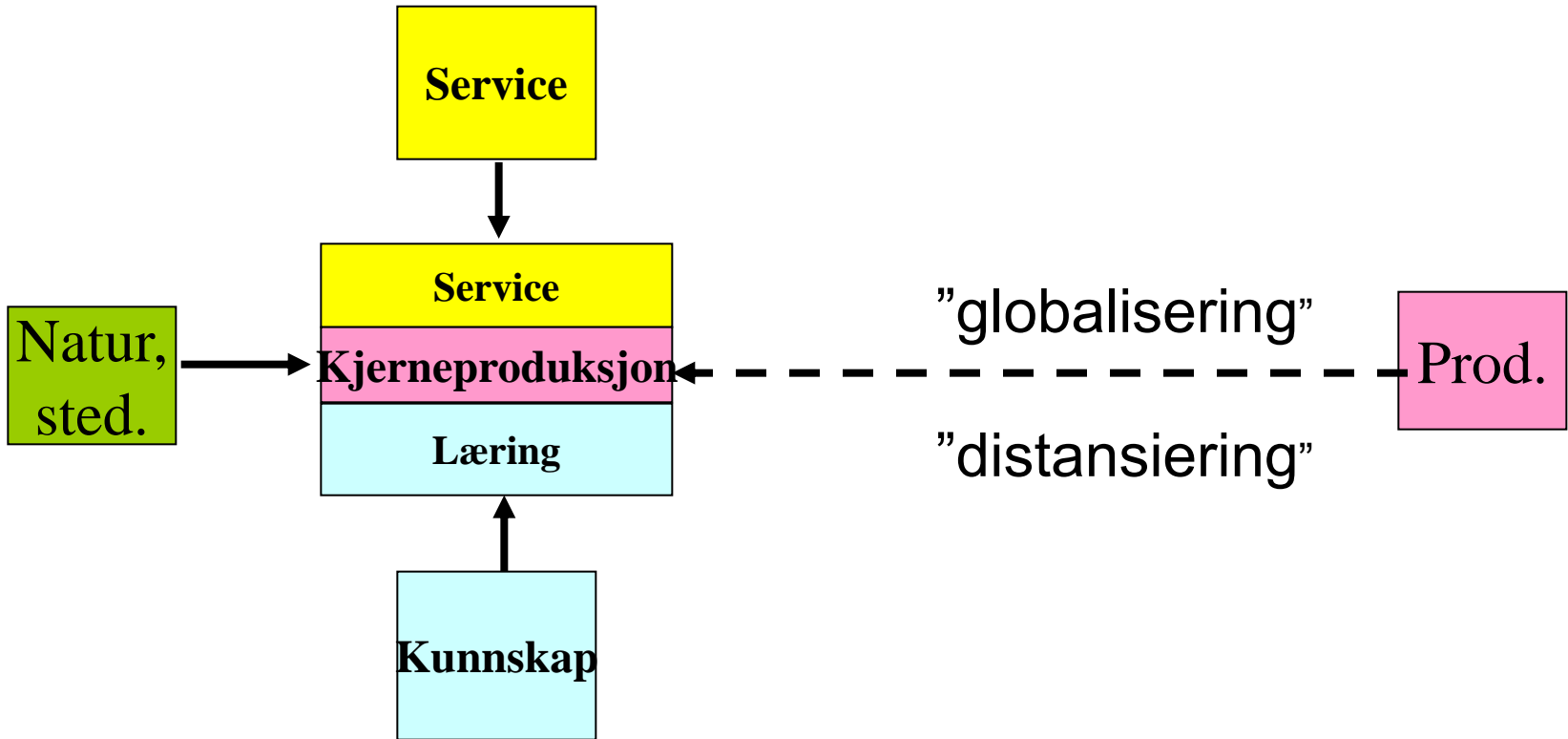

Omrisset av et produksjonssystem, en utstrukket "klynge".

Serviceyrker i industrien

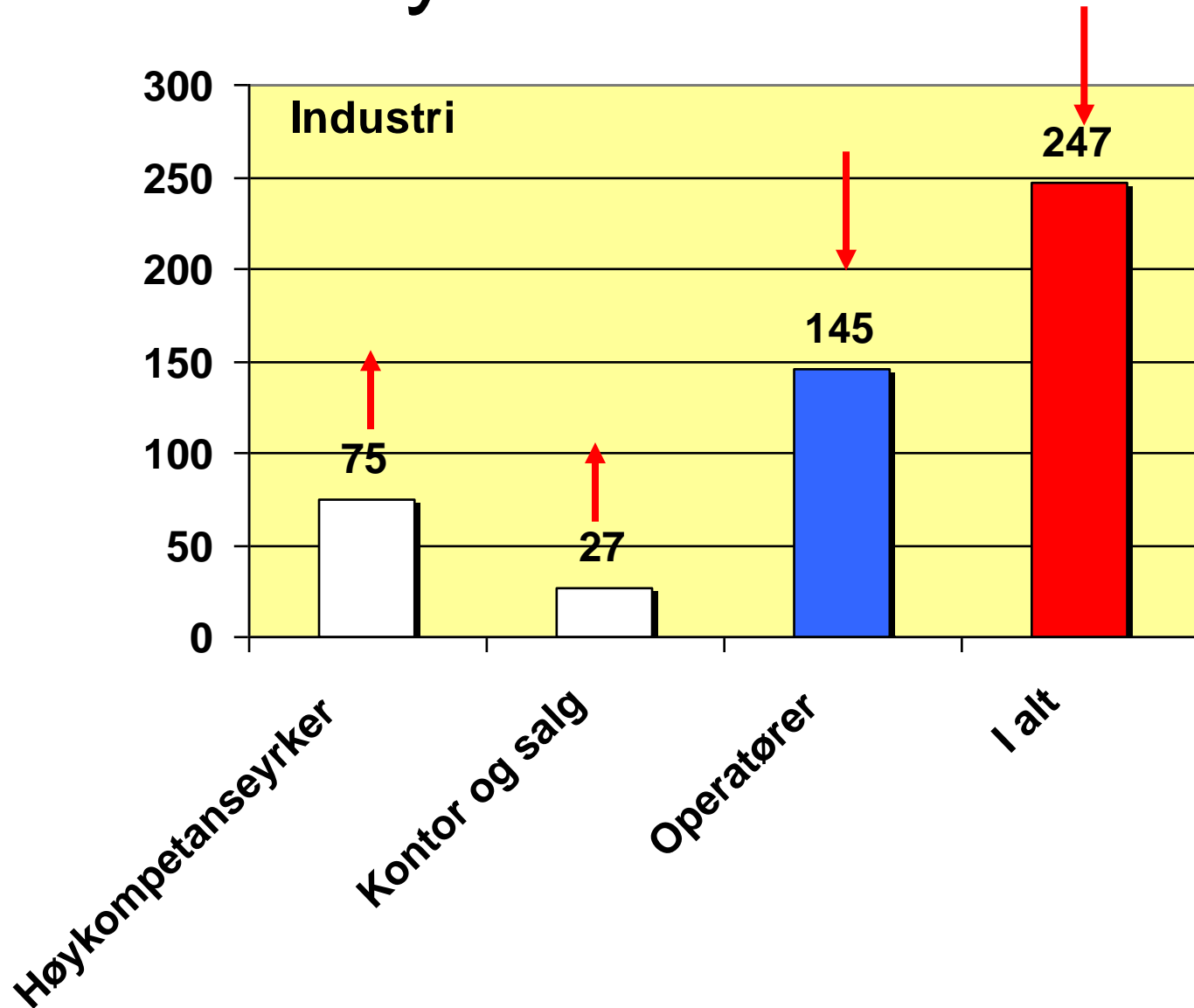

Forretningsmessig tjenesteyting

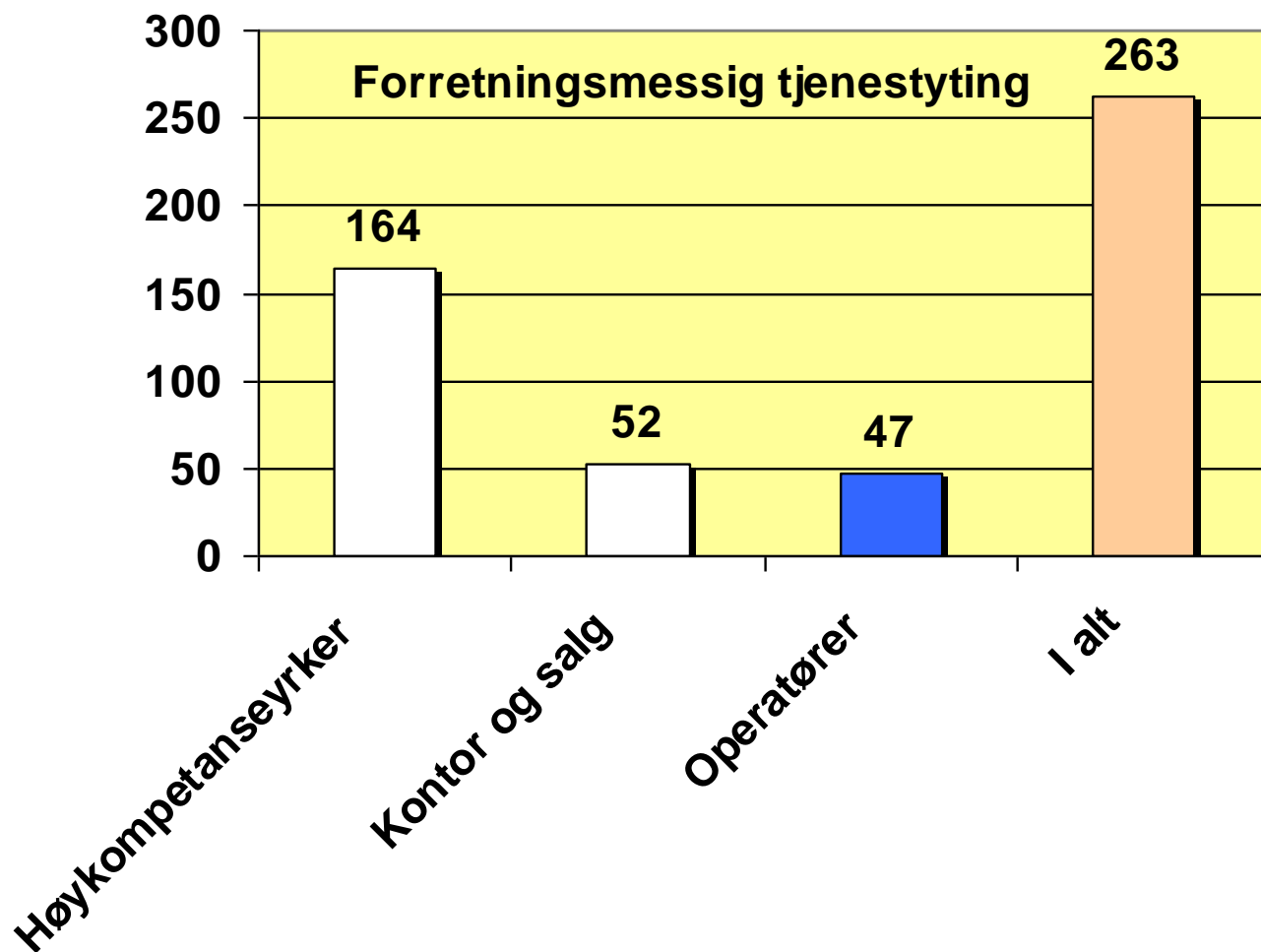

Informasjonsnæringene

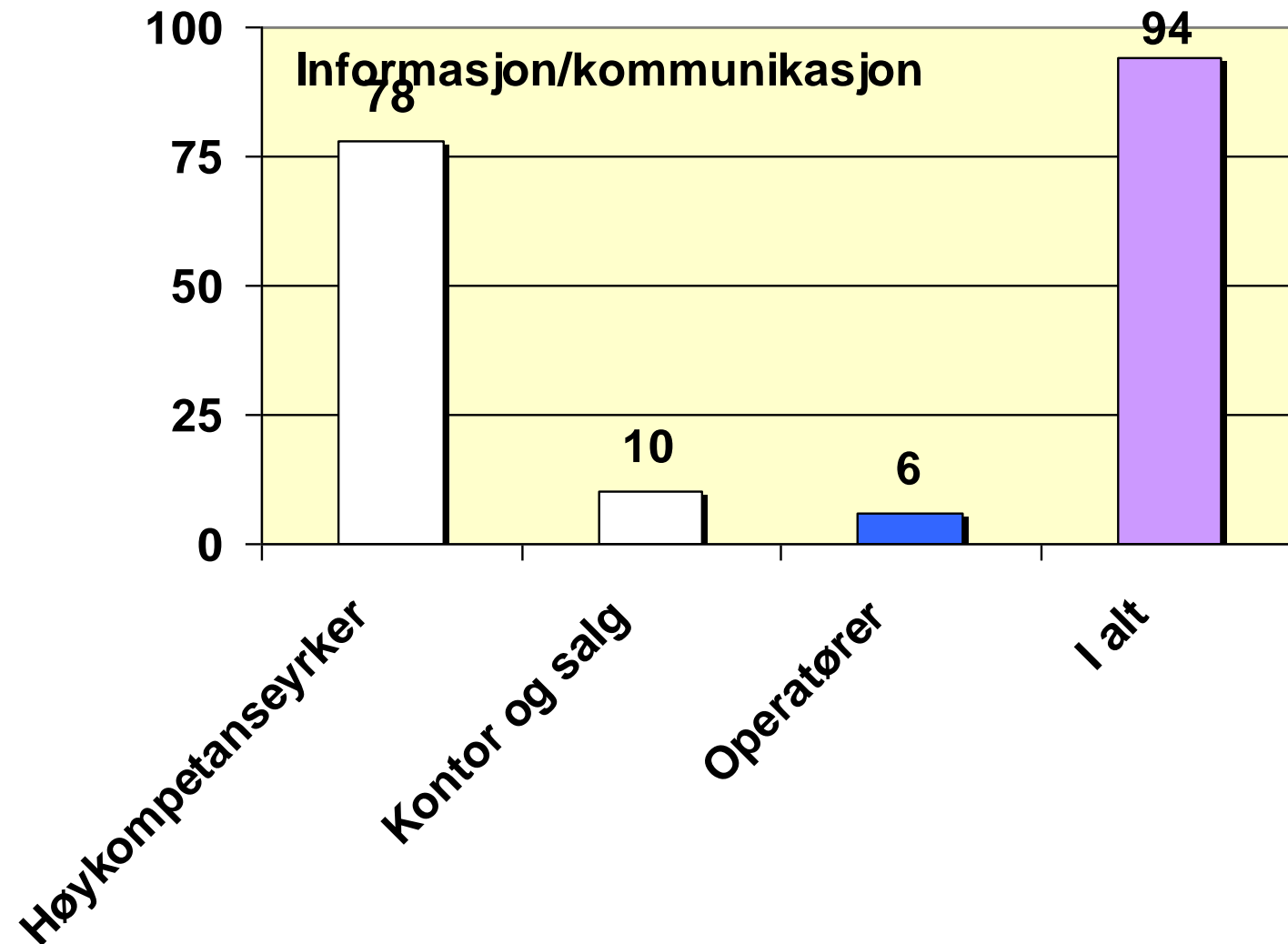

På sporet av den nye næringsstrukturen

| <i>Fastlands-Norge</i> | <i>Timeverk, prosent</i> | | | <i>Bruttoprodukt, 2007-kroner</i> | | |
|-----------------------------|--------------------------|-------------|-------------|-----------------------------------|-------------|-------------|
| | 1970 | 2007 | 2060 | 2007 | 2007 | 2060 |
| | 100,0 | 100,0 | 100,0 | 100,0 | 100,0 | 100,0 |
| Vareproduksjon | 48,7 | 26,9 | 19,1 | 41,0 | 25,8 | 25,0 |
| Primærnæringer | 15,9 | 4,2 | 1,1 | 3,4 | 2,5 | 1,3 |
| Kraftforsyning | 0,9 | 0,5 | 0,2 | 2,8 | 3,1 | 1,1 |
| Industri | 23,9 | 13,5 | 12,3 | 26,7 | 14,7 | 17,0 |
| Bygg/anlegg | 8,0 | 8,7 | 5,5 | 8,0 | 5,4 | 5,6 |
| Tjenesteproduksjon | 51,3 | 73,1 | 80,9 | 59,0 | 74,2 | 75,0 |
| Boligtjenester | 0,0 | 0,0 | 0,0 | 8,2 | 5,6 | 6,8 |
| Privat tjenesteyting | 25,1 | 46,4 | 46,2 | 29,0 | 47,2 | 54,3 |
| Off. tjenesteyting | 16,2 | 26,7 | 34,7 | 21,8 | 21,4 | 13,8 |

Hva med oljen? Skulle vi ikke bli et *kvalitativt* bedre samfunn

”Petroleumsvirksomhetene i Nordsjøen gjør at vi som nasjon, blir *rikere*. Regjeringen mener at en i første rekke må benytte de nye muligheter til å utvikle *et kvalitativt bedre samfunn*. En bør unngå at resultatet bare blir en rask og ukontrollert vekst i bruken av materielle ressurser uten at samfunnet ellers blir vesentlig endret.”

Fornyelse – innovasjon gjennom

- nye eller bedre produkter,
- ny organisasjons- og produksjonsmåter,
- nye markeder
- nye råvarer, til erstatning for knappe

Schumpeter: Kreativ destruksjon og nye kombinasjoner!

Tid for omstilling – ” Peak-oil” er alt passert. Norske ”neofysiokrater”: Mer petroleum

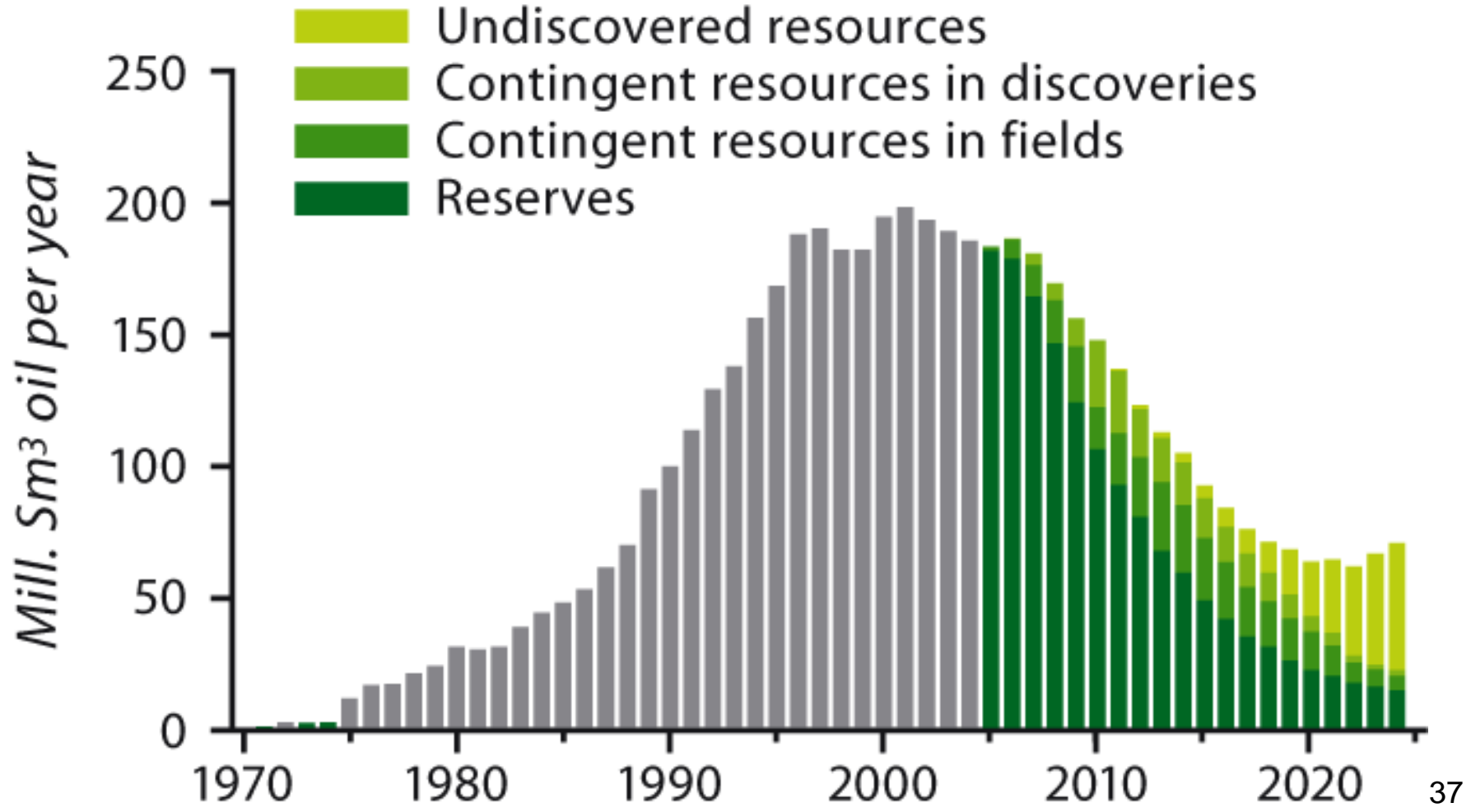

Norge blir stor gassprodusent

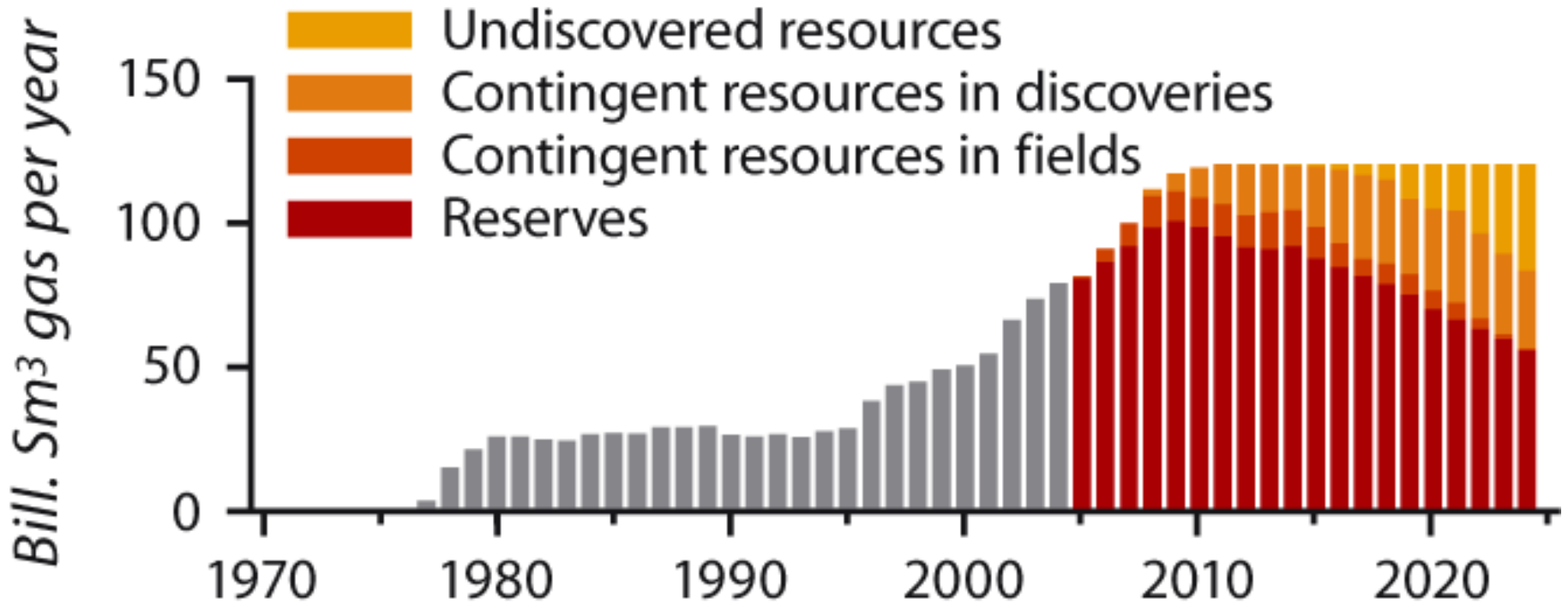

Har vi passert en “peak-soil”?

World per-capita cereal production, 1951–1997

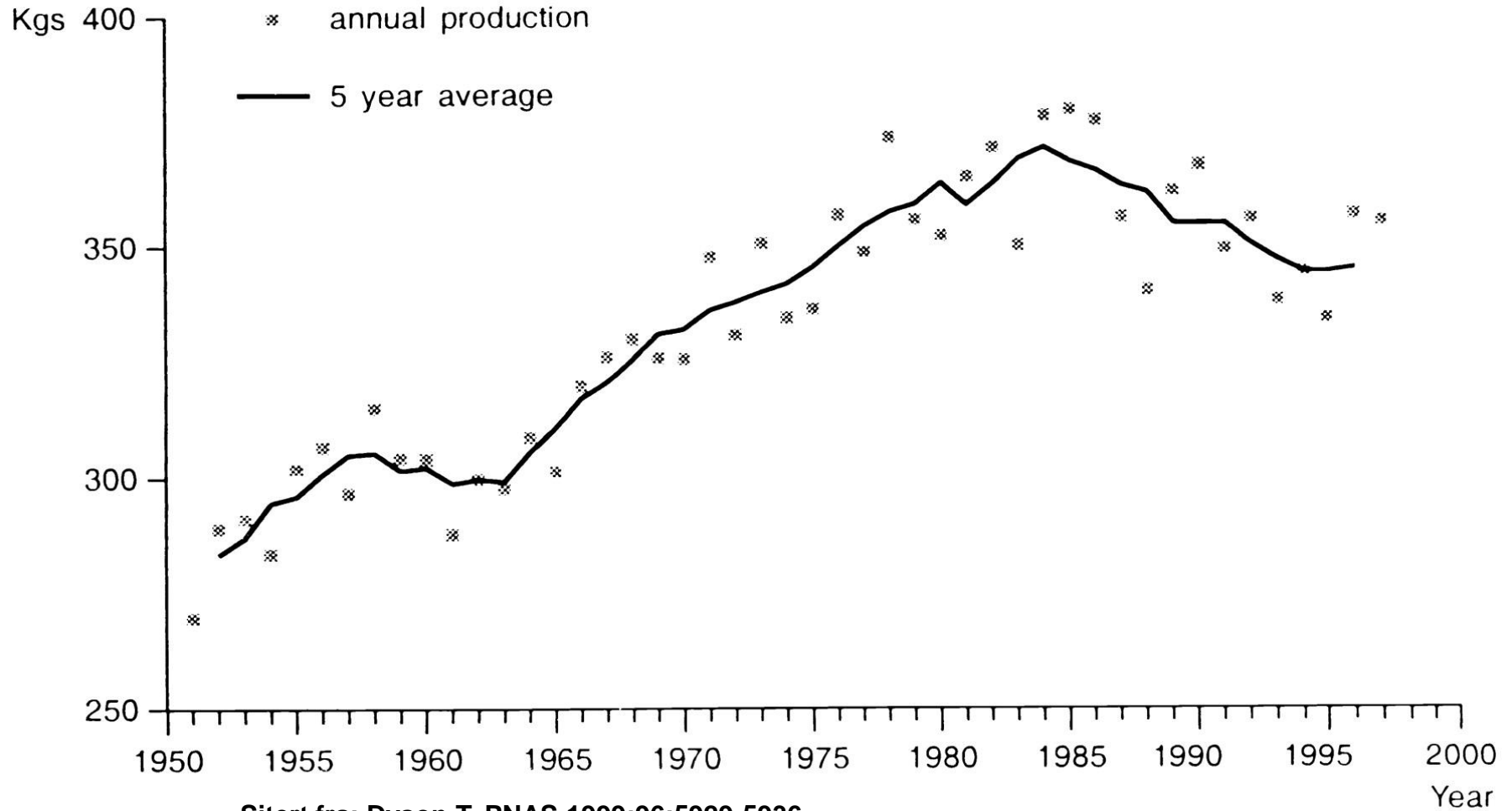

Sitert fra: Dyson T. PNAS 1999;96:5929-5936

Vi ble et *kvantitativt* ”bedre” samfunn

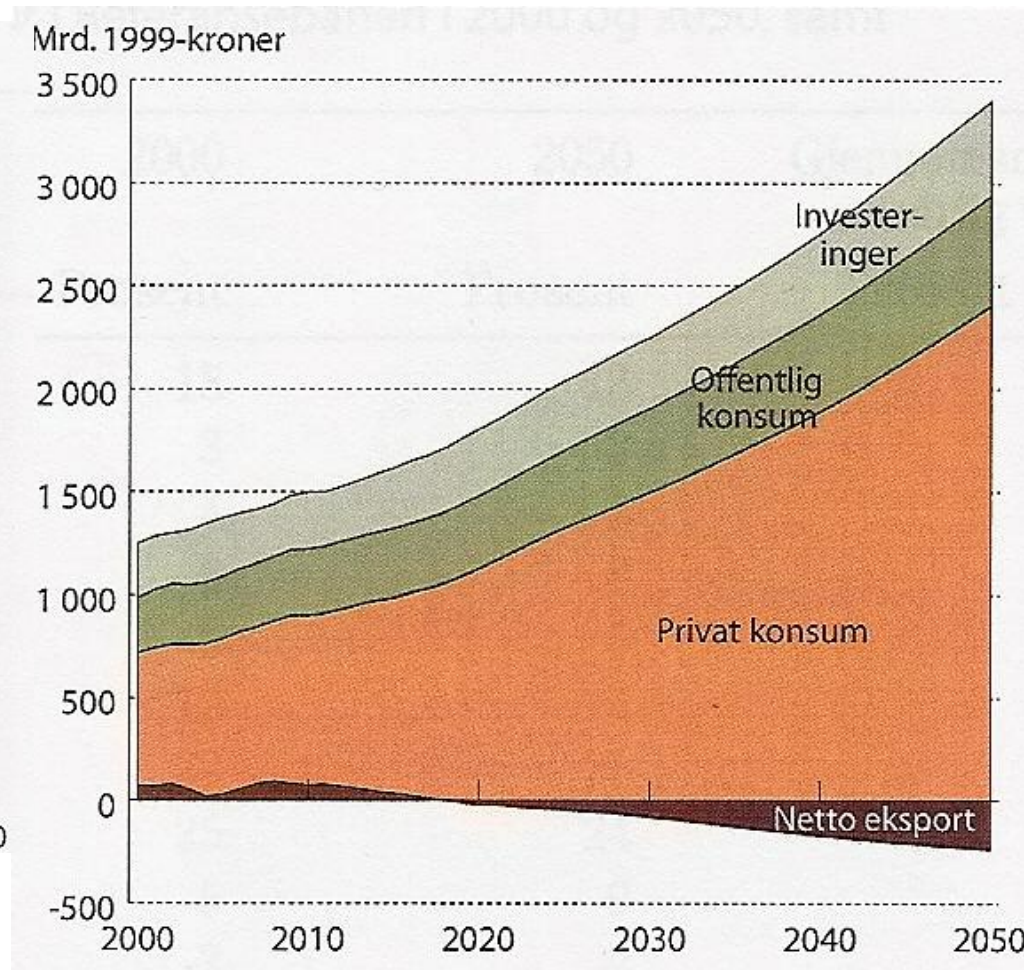
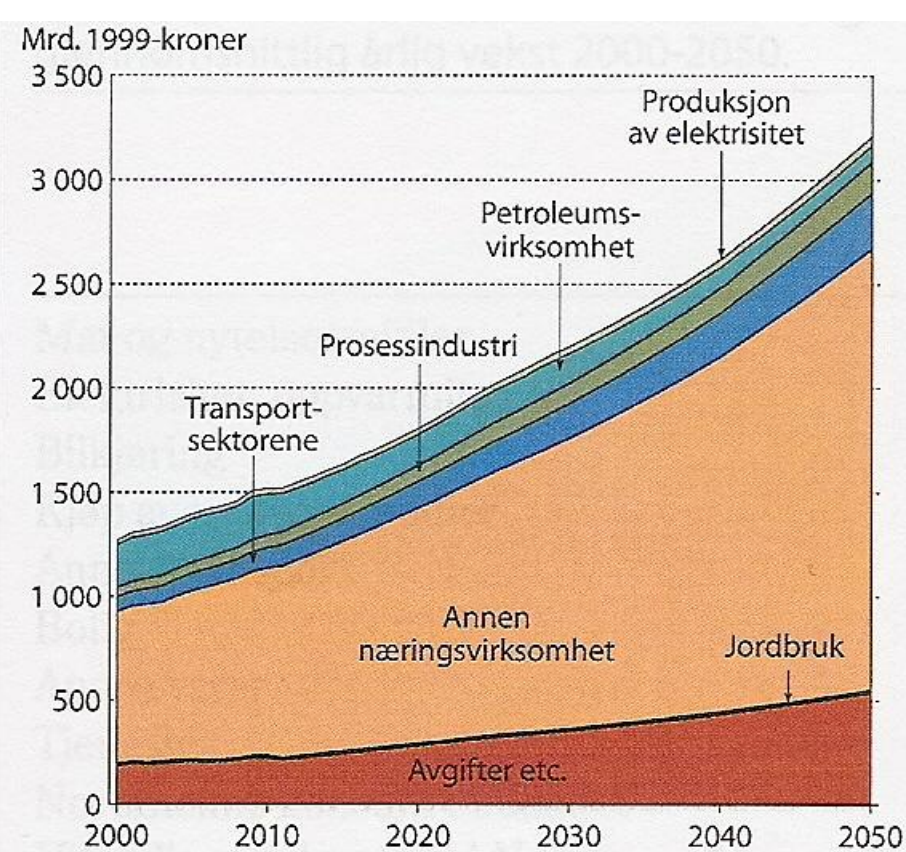

”Lavutslippvalget”

Klassestruktur i rask endring: Fra pyramide til diamant

Det gamle samfunn

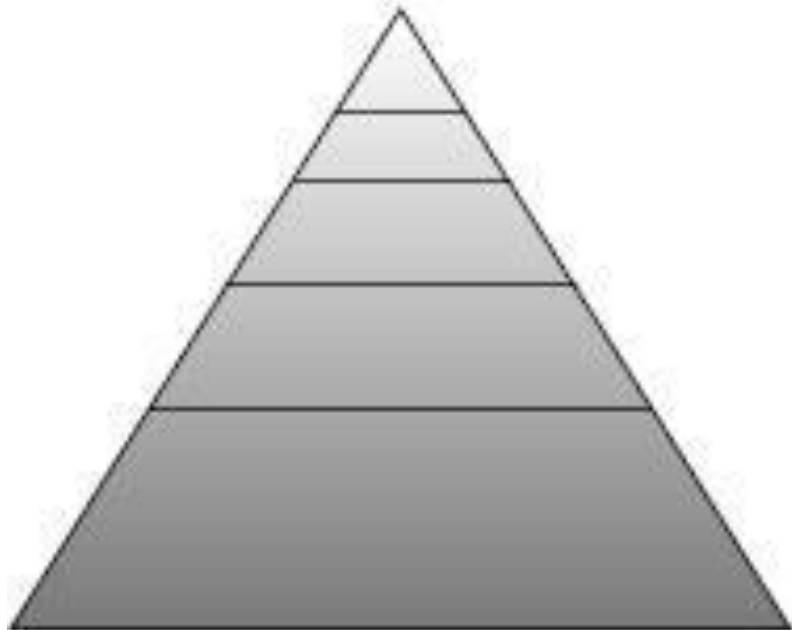

Dagens samfunn

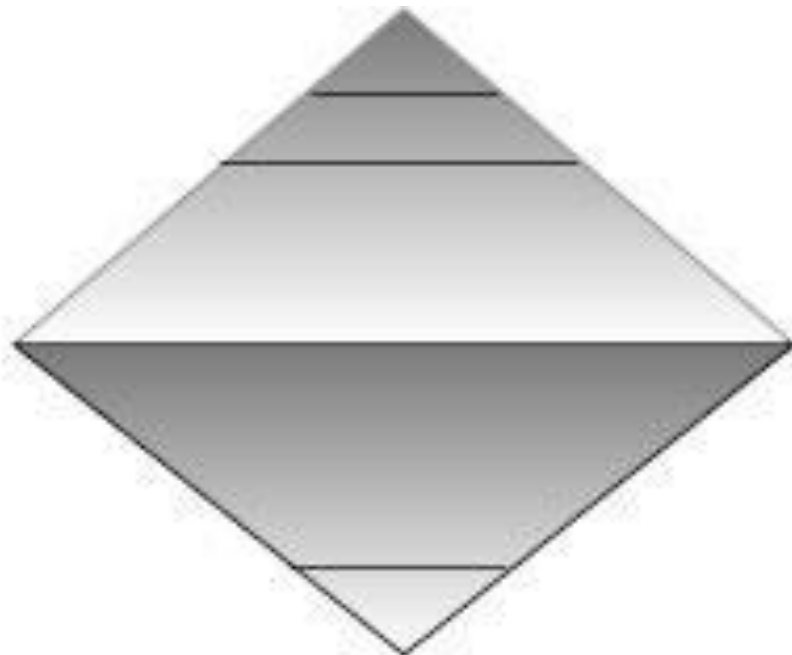

Eldreølgen kom som en overraskelse – og varer lende

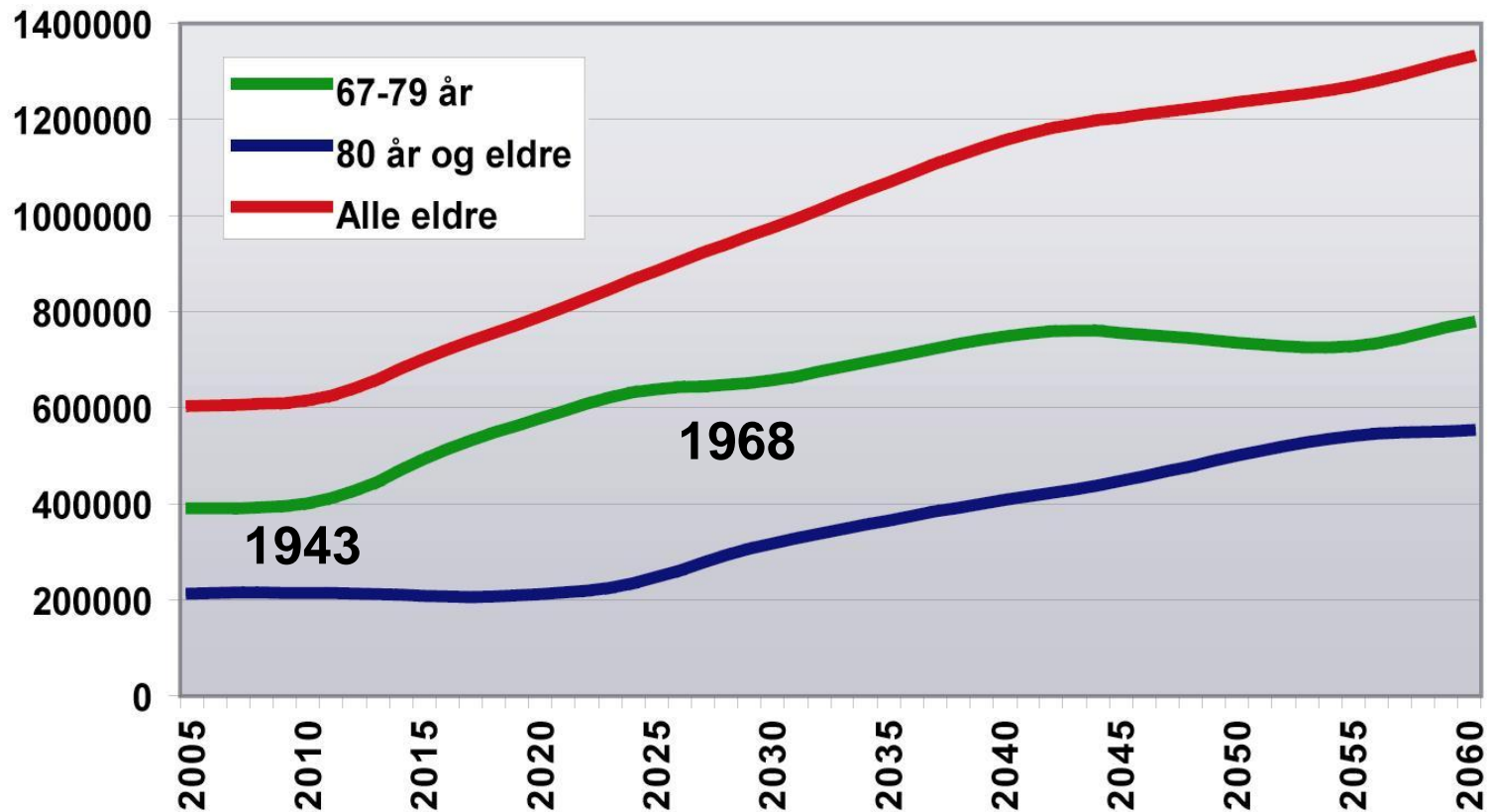

Den kulturelle utfordringen fra eldre

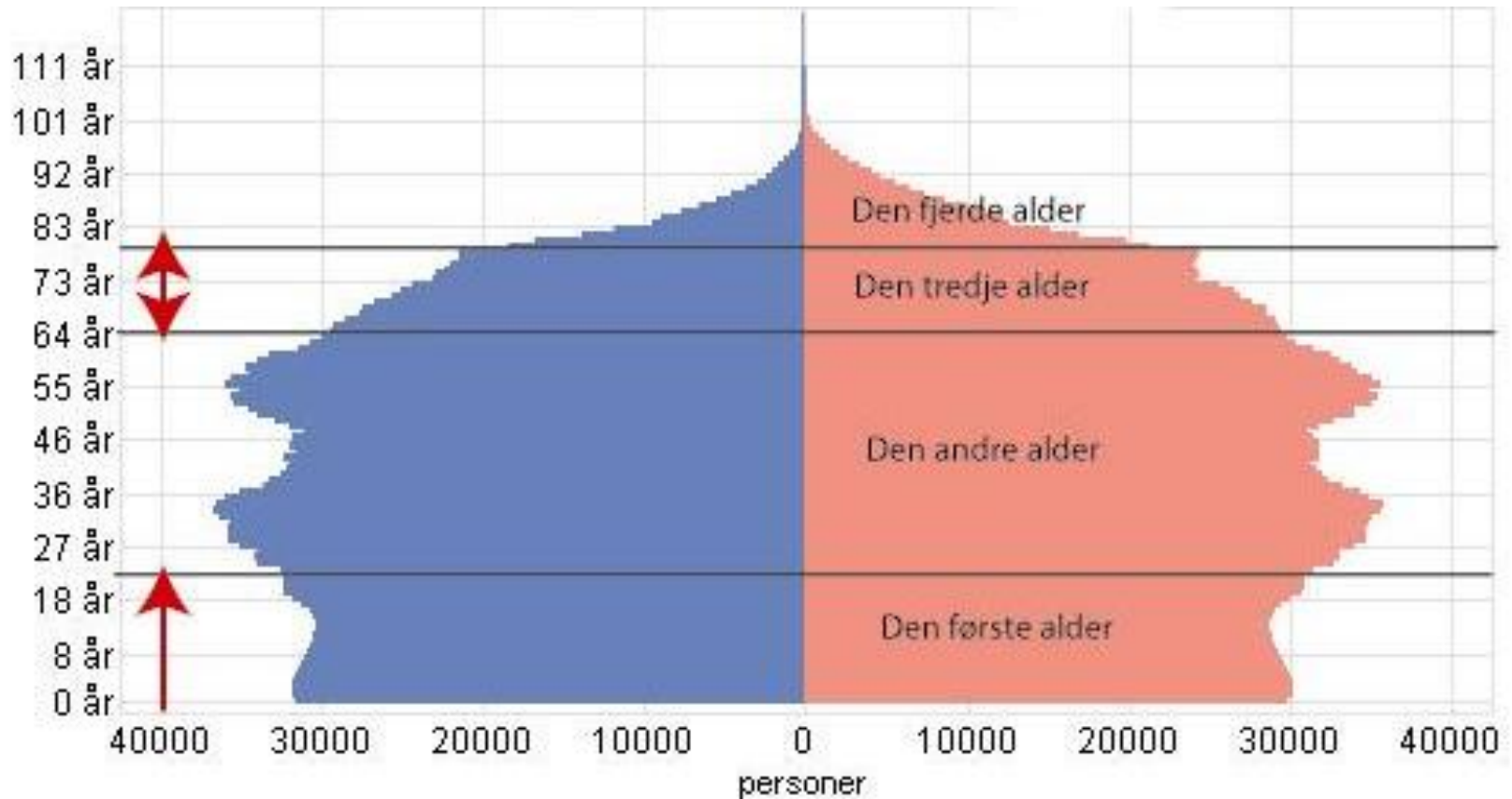

Fortsatt rike: Humankapital vs. naturkapital

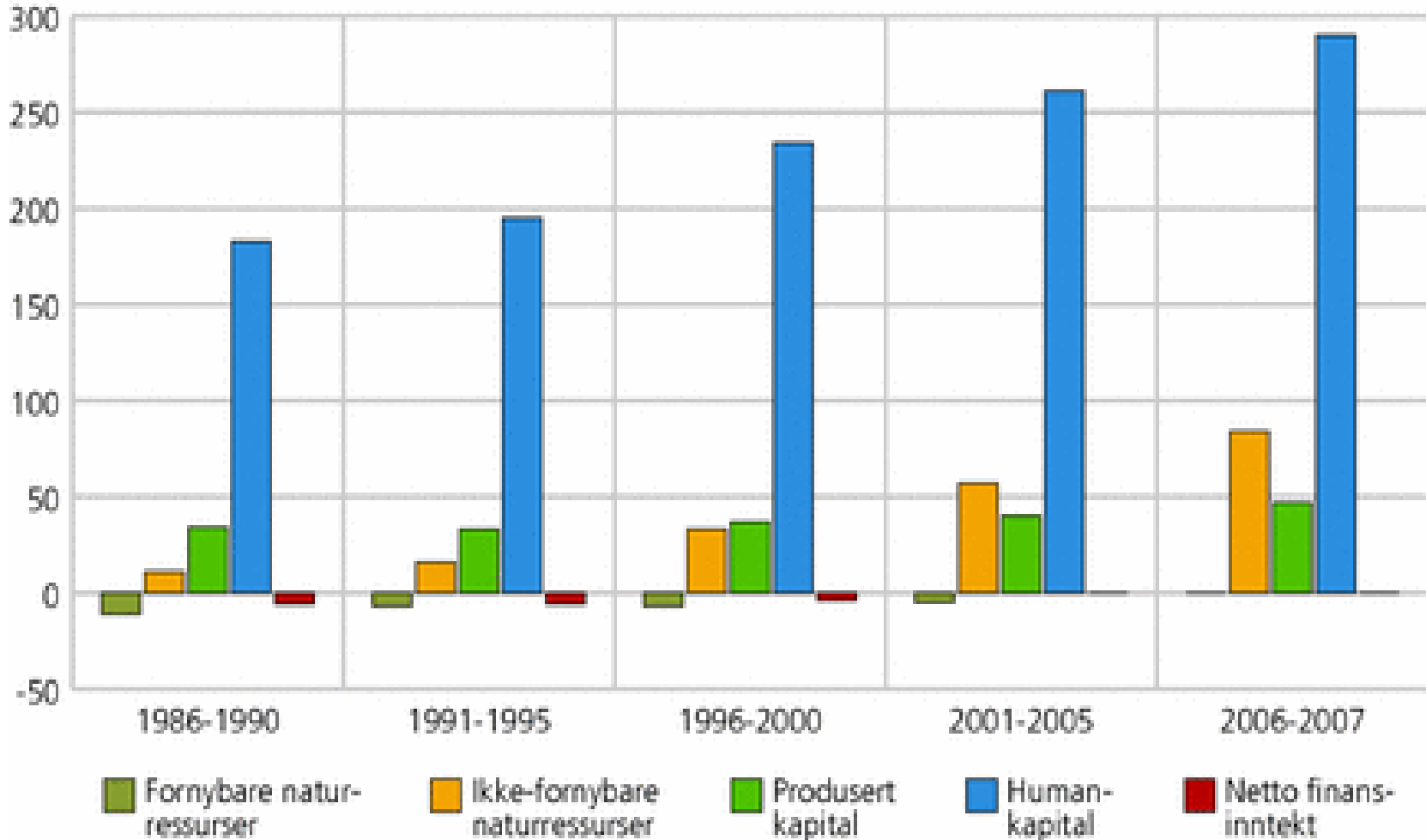

Regional integrasjon by-land

Basert på høy mobilitet...

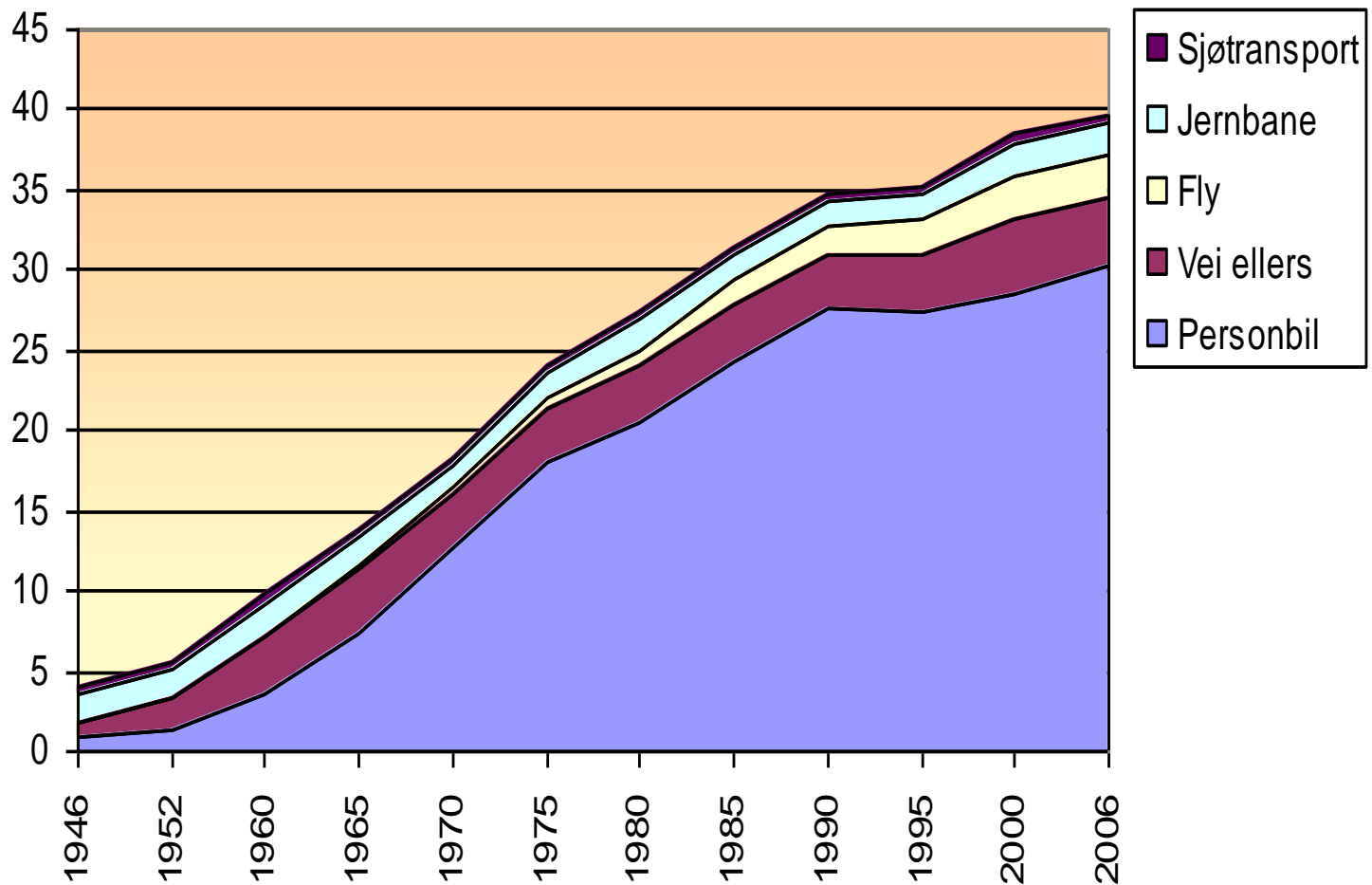

.. og regionforstørrelse

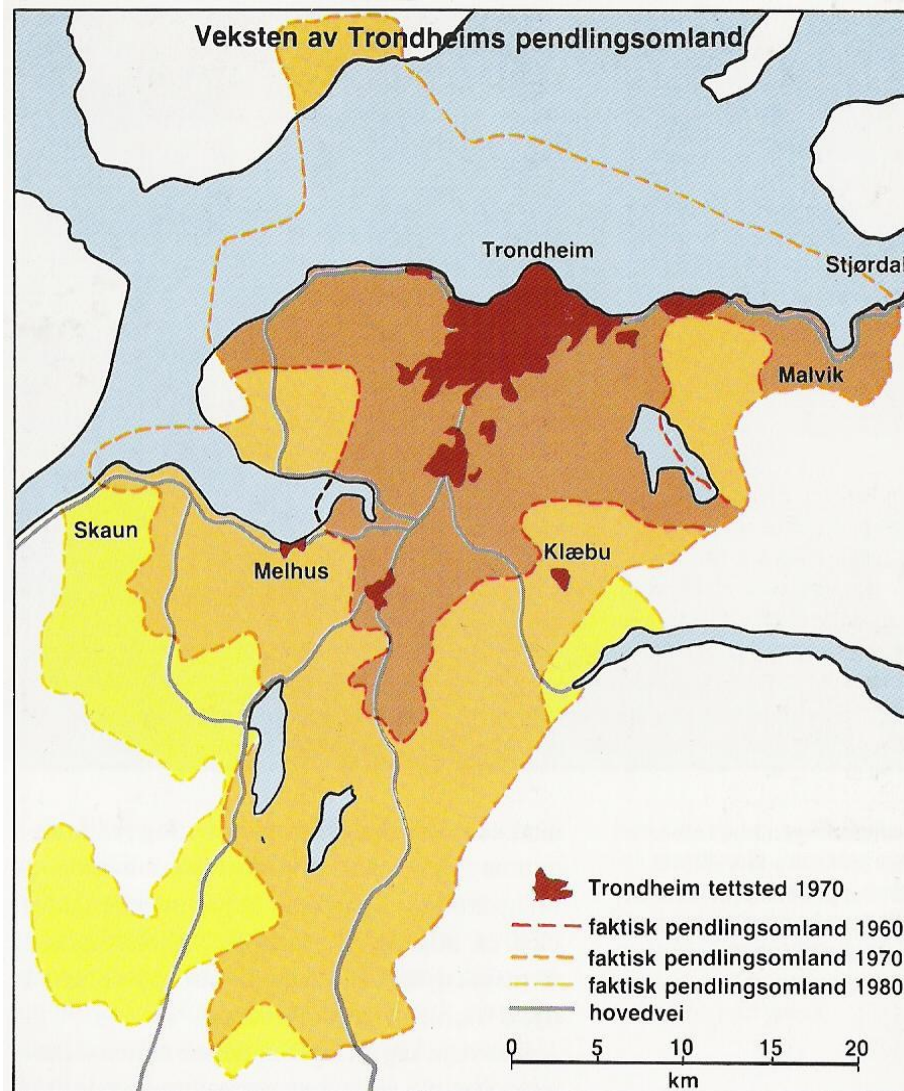

Fra støttesoner til (by)regioner

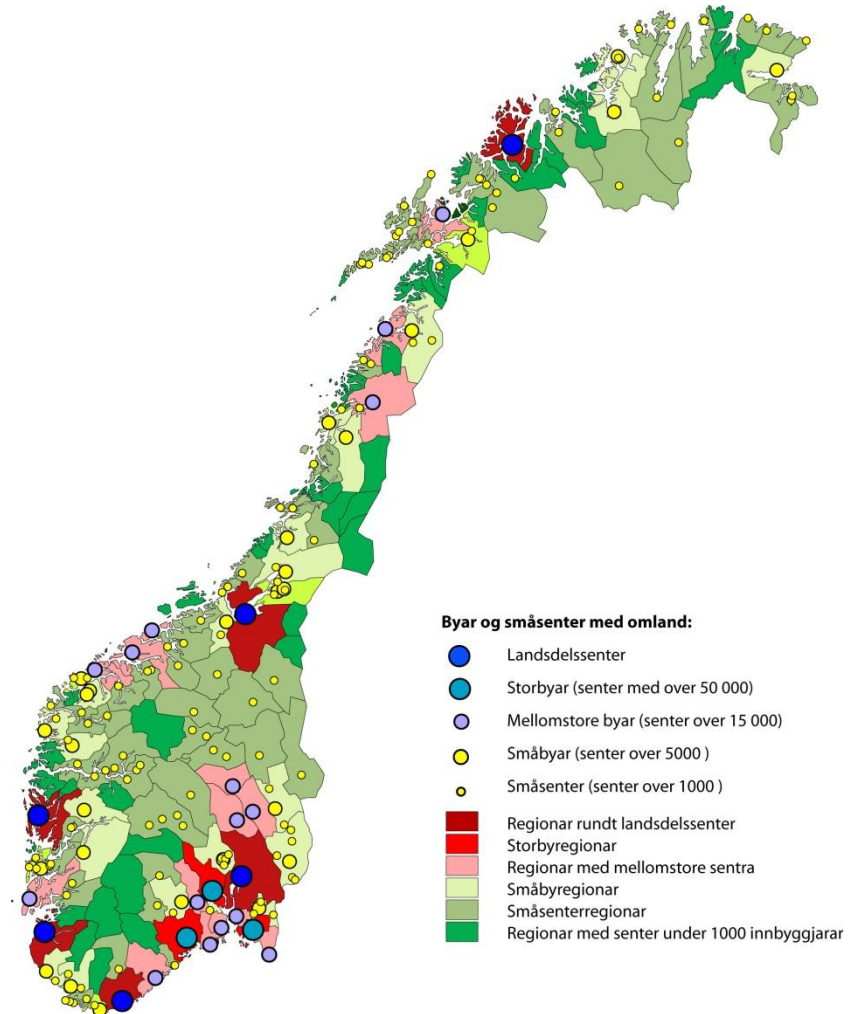
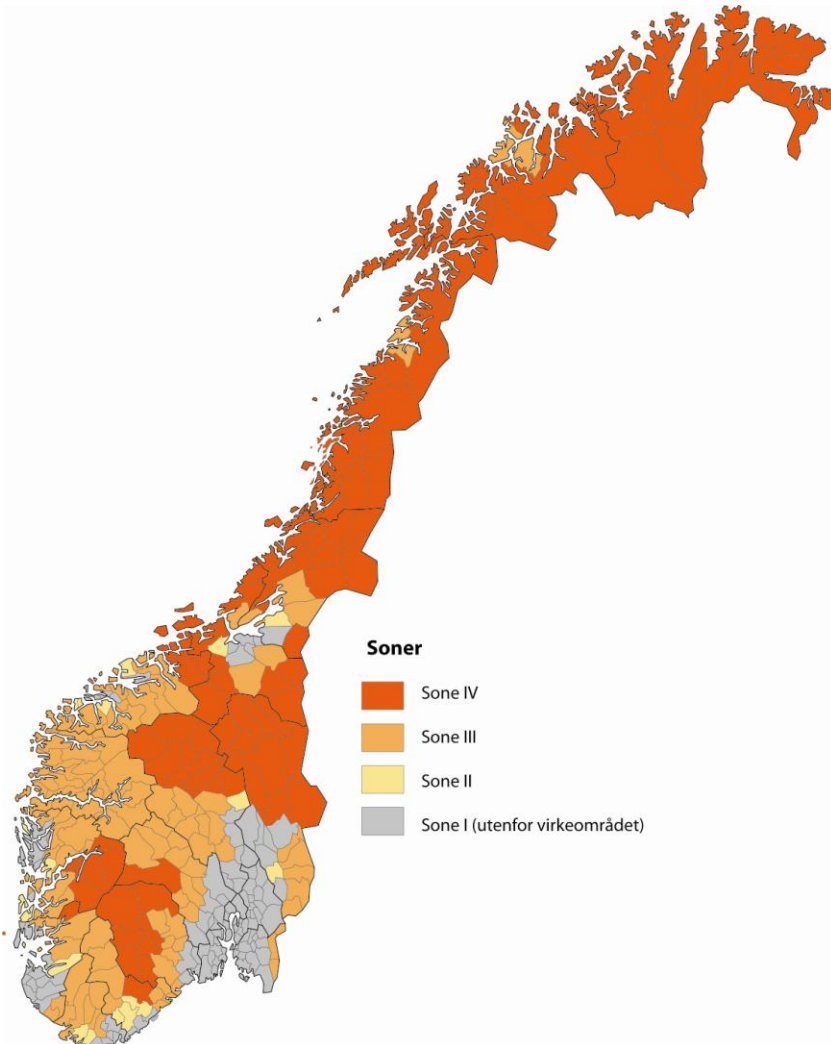

Reform?

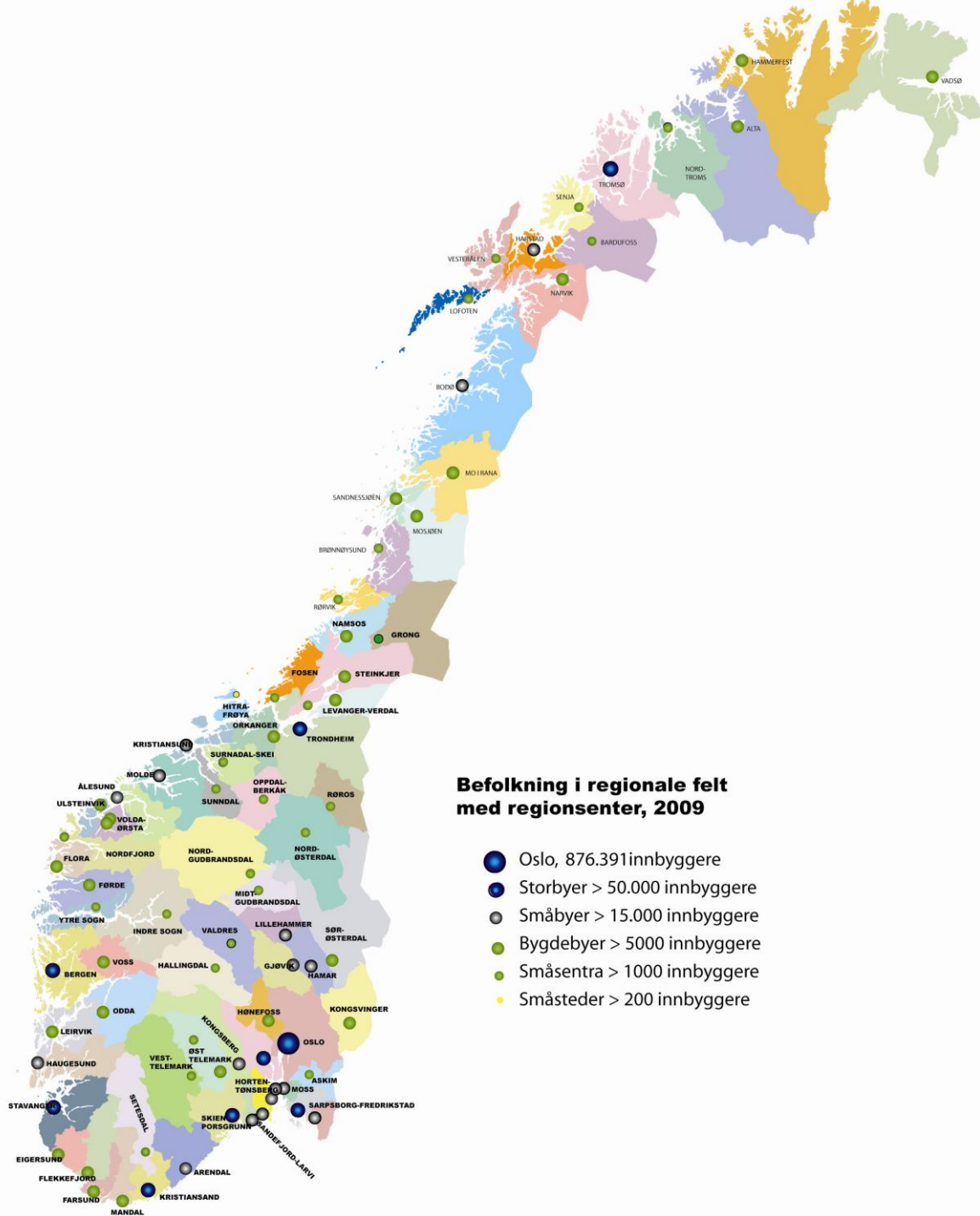

Utsikter 2010-2030

Endring befolkning 2010-2030

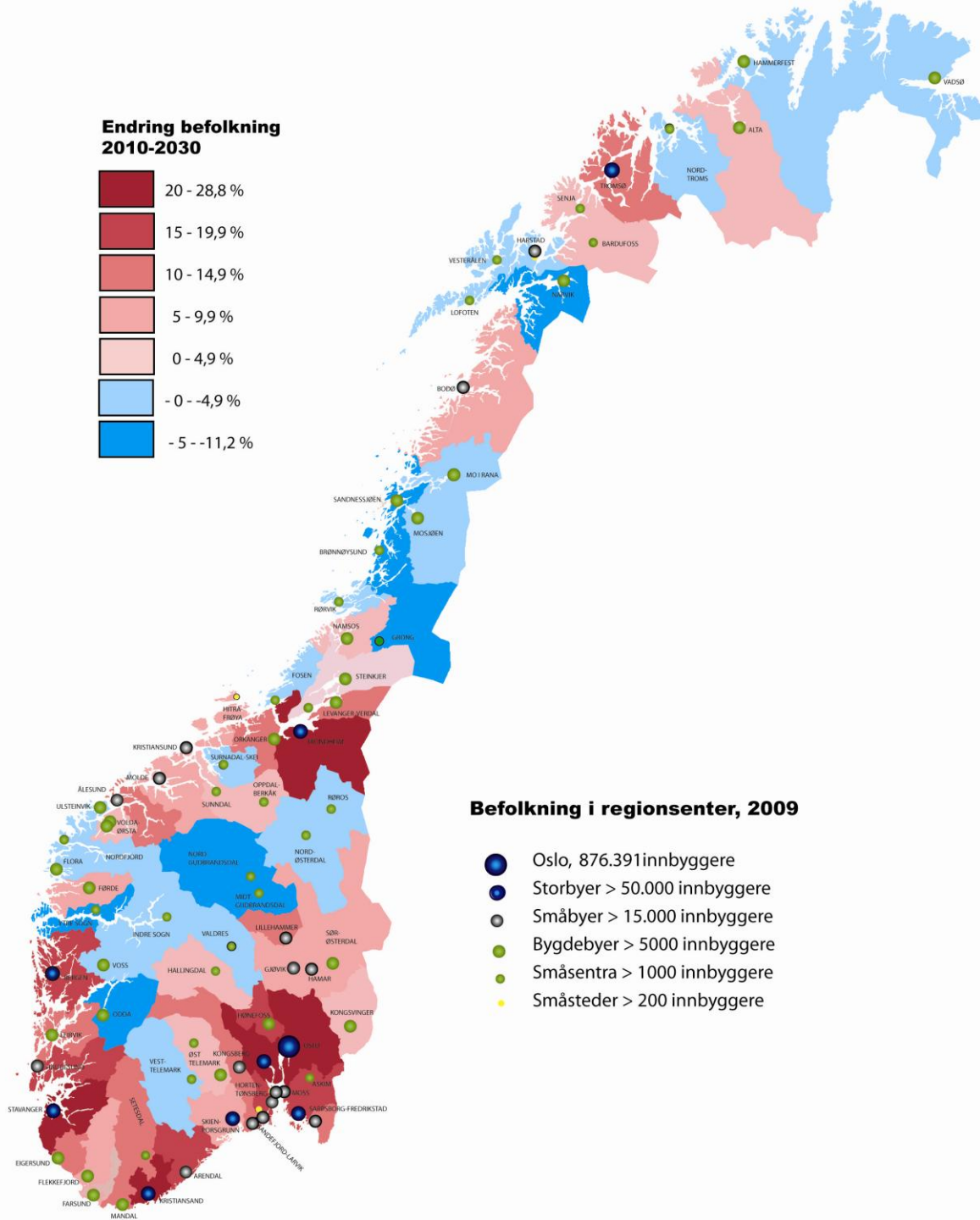

Befolkning i regionsenter, 2009

- Oslo, 876.391 innbyggere
- Storbyer > 50.000 innbyggere
- Småbyer > 15.000 innbyggere
- Bygdebyer > 5000 innbyggere
- Småsentra > 1000 innbyggere
- Småsteder > 200 innbyggere

Den enkleste oppsummeringen: Oljesmurt konsumøkonomi

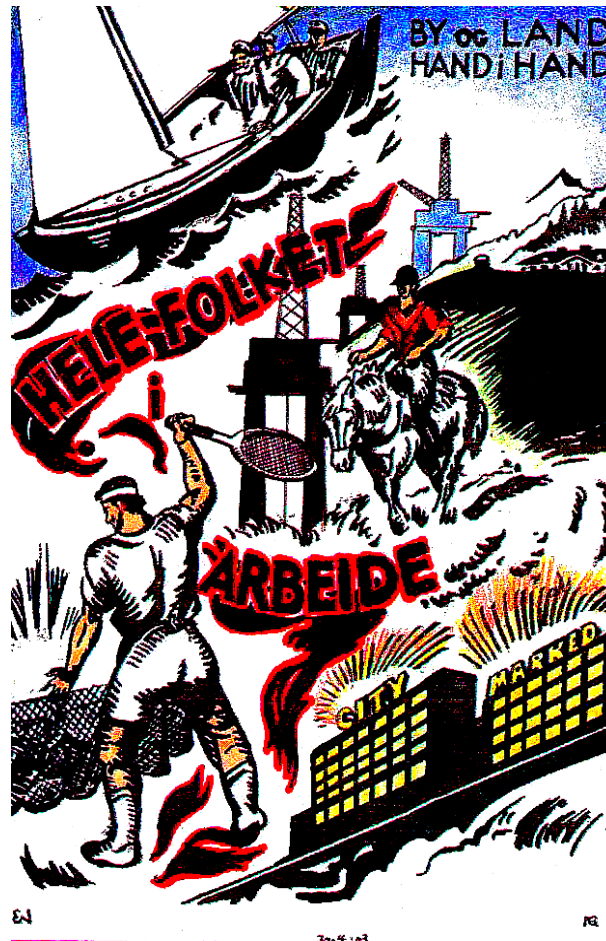

Regionenes og regionsentrenes dynamikk

("økonomiske regioner" 2000-2009 + største senter)

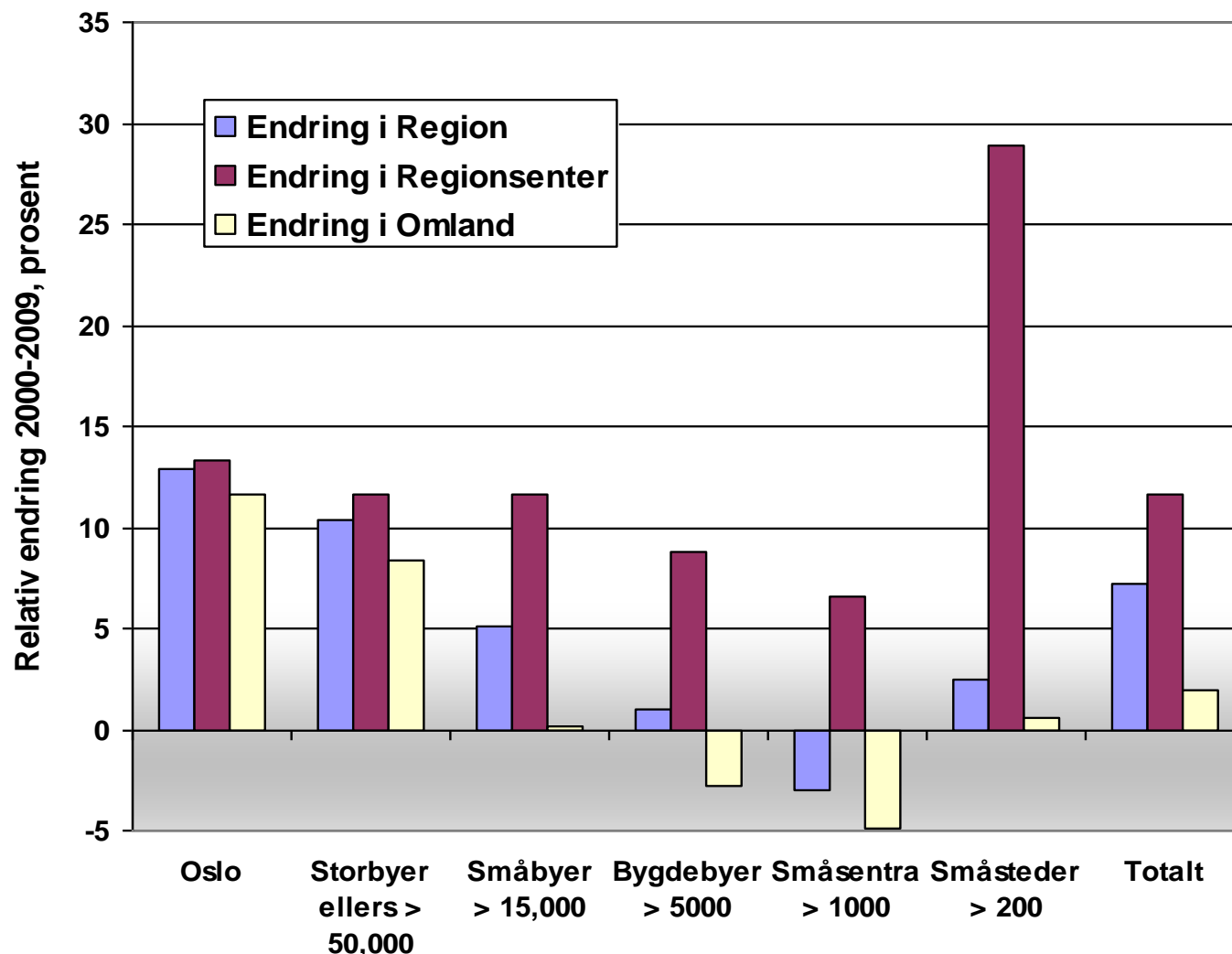

Bylivet basert på sosiale behov: Møteplasser!



Oslo, Grünerløkka



Det er de samme behovene som får folk i Brumunddal og Moelv til å sette seg på fortausrestauranter når været tillater det! Folk er folk alle steder.



Markedet som fest – martna – her fra Portebello road



Byfestivalen og karnevalet

Karneval i Kølñ

Bopreferanser

Norsk monitor

